

**ANNETTE VAN TRIGT
WERKT
GRAAG VOOR
GROOT PUBLIEK**

**RADIO BENIDORM
INTERNATIONAAL:
ZOMER-RADIO!**

**TECHNIEK:
MENGPAANELEN
ALS PROBLEEM**

**BRUGGE, BELGIË
ALPENRADIO**

**NIEUWSLEZEN
MET
VOLLE MOND**



Van onze verslaggever – Haastige spoed is zelden goed.
Jammer Veronica, net even te vroeg beslist, want – sinds 1 juni 1987 – ga je voor de beste jinglepakketten naar de professionele producent.
De professionele producent heeft meer dan **130 jinglepakketten.**



colofon

Het FRM is een uitgave van:

Rinand Media bv
Adres: Postbus 1247,
1000 BE Amsterdam
Telefoon 020-683178

Druk: Nimo-Druk,
Monnickendam
Distributie: Betapress,
Gilze

Advertenties: Jan Palmer

Abonnementen: per
acceptgiro of postwissel

Ontwerp: Jan-Tiedo Huese

Illustraties: Martin de
Groot

Hoofdredactie: Jeroen van
Baaren

Medewerkers:

Jan Palmer, Karina Tijssens, Ruud
Beerents, Rene Bekking, John
Wendale, Wim de Valk, Jochem
Zandvliet en vele anderen.

Fotografie: Peter
Mathijssen, Menno Dekker,
Piet van Rooijen e.v.a.

Niets uit deze uitgave mag
worden gereproduceerd
door middel van boekdruk,
foto-offset, fotokopie, micro-
film of welke andere methode
dan ook zonder voorafgaande
schriftelijke toestemming van
de uitgever.



inhoud

Alpenradio, Brugge België	2
Annette van Trigt	6
Kort nieuws	10
Zeezenders	12
Kleine advertenties	16
Radio Benidorm	17
Brieven	20
Een Belg bij de TROS	21
Mengpanelen als probleem	22
Vervolg Zeezenders	26
Zeezenders Kort Nieuws	28
EELA audio	29
Lokale omroep Kampen	31
Schema voeding	34
Nieuwslezen met volle mond	35
De ontheiliging van de CD	37
Fostex 4-sporen cassettedeck	40
Tot zover	41

Foto voorpagina: 

Verliest de BRT zijn omroep-monopolie?

Aan de Vlaamse westkust opereert op eenzame hoogte Alpenradio op 105.3 Mhz. Alpenradio heeft zich sinds de oprichting strikt gehouden aan de normen van de "Wet der Niet-Openbare Radio's". Men brengt ontspanning en lokale informatie binnen een welomlijnde structuur. Krachtig en boeiend, gericht en actueel. "Een voorbeeld voor velen".

Een citaat uit het 'Alpenradioblad' van 23 augustus 1984: "Er was eens.... Zo begint een sprookje. Droom en werkelijkheid zijn meestal moeilijk te onderscheiden. Toen kwam de BRT met een alomvattend radioprogramma, of hoe u dat zelf noemen wilt. Een programma dat op een breed publiek mikt. Zeg maar van Vader Abraham tot aan het betere Popwerk. Plotseling, als een dief in de nacht, kwamen de lokale radiostations. Hoge Heren betitelden dit als een aanslag op het BRT-omroep-monopolie. Het zou absurd zijn om te denken dat de BRT vervangen zou kunnen worden door regionale radiozenders. Immers, de BRT heeft een eigen gezicht, werkt op zijn eigen manier, heeft ongekende mogelijkheden en tegelijk een ontegensprekelijk nut. Men maakt ongeëvenaarde radioprogramma's. Medewerkers bij de BRT hebben een betaalde baan, en kunnen het zich niet veroorloven om fouten te maken. Dit kan nimmer bereikt worden met een lokaal radiostation. Alhoewel.... Lokale radio werkt met vrijwilligers. Dit biedt naast een aantal nadelen ook vele voordelen. Wie kiest voor lokale radio is sterk gemotiveerd, en beseft dat hij zijn werk goed moet doen. Luisteraars zijn niet meer te vangen met overtrokken emoties. De luisteraar is volwassen geworden en kiest bewust. Wat niet goed is gaat onverbiddeijk uit. Voor de lokale radiostations is het dan ook zeer belangrijk om een duidelijke weg uit te stippen. Een duidelijke doelstelling die moet beantwoorden aan de algemene normen van neutrali-

teit en objectiviteit. Geen eenvoudige opgave dus. 'Alpenradio' is lokale radio met een welomlijnde structuur. Specifiek gericht op een luister-publiek in de leeftijdscategorie van 15 tot 45 jaar. Lokale radio voor het Gewest Brugge. 'Krachtig en boeiend, gericht en actueel'. Einde citaat.

Pol Meijer (35) is voorzitter, programmaleider en oprichter van Alpenradio. "Om het geheel te kunnen financieren hebben we in 1984 een aantal krantjes uitgegeven; het 'Alpenradioblad'. De plaatselijke middenstand adverteerde hierin, en men kon zo kennismaken met de programma's en de programma-makers van Alpenradio. Deze krantjes verschenen twee-maandelijks, in een oplage van 60.000 (!!!), en werden gratis 'huis aan huis' verspreid in Brugge en aangrenzende gemeenten. We gingen er van uit dat de sfeer en accommodatie van onze toekomstige studio optimaal moest worden. Daar was vreselijk veel geld voor nodig. Het 'Alpenradioblad' heeft daar in belangrijke mate toe bijgedragen.

In ons huidige studiocomplex hebben we ruim zestigduizend gulden geïnvesteerd. Maar uiteindelijk hebben we ons doel bereikt. Onze studio's zijn gehuisvest in de vleugel van een kantoorgebouw. We beschikken over twaalf afzonderlijke ruimtes; bij elkaar zo'n 600 vierkante meter. Hier kunnen onze zeventig vrijwilligers naar alle tevredenheid, en op een verantwoorde wijze hun programma maken."

De obligate vraag: Hoe en wanneer is het allemaal begonnen? Pol: "Heel lang geleden. Mijn eerste stappen in het radiowereldje deed ik in 1971 bij RNI (Radio Noordzee Internationaal). Daar was ik, als jong onervaren manneke, het zogenaamde 'vijfde wiel' aan de radio-wagen. Beetje meelopen en kijken hoe het in elkaar zit. Indertijd verzorgde RNI een drive-in show in België. Ik mocht met de organisator meelopen. Dat was, zeker in die tijd, een ondenkbaar privilege. Zo kwam ik in contact met o.a. Ferry Maat, Tony Berk en Peter Holland. Ik ging mee naar de RNI studio's in Bussum, en langzamerhand begon ook mijn bloed te kriebelen. Eens had ik mijn eigen discotheekje. Dat was heel amateuristisch. Nu zag ik hoe de professionals werkten. Vervolgens heb ik contact opgenomen met lemke Roos in Amsterdam, kocht daar wat apparatuur, en ben voor mezelf begonnen. Het was de bedoeling dat Maat, Holland en Berk, hun Noordzee drive-in-show werkzaamheden in België, bij mij zouden voortzetten. Maar het werd augustus '74, en Noordzee verdween. Ik bleef met mijn apparatuur zitten. Met Mark Storm en Tony Allan heb ik toen een tijdje de Caroline drive-in-show gedaan. Maar dat is nooit echt van de grond gekomen. Er werd mij gevraagd of ik interesse had in de Mi-Amigo drive-in-show. Ik zou de apparatuur plaatsen en Mike Morgens, Peter van Dam en Norbert zouden de volle zalen gaan bespelen. Vanwege de toenemende populariteit van Mi-Amigo kreeg ik het onverwacht druk. Die jongens van Mi-Amigo konden op een zeker moment niet meer op twee plaatsen tegelijk zijn. Dit resulteerde in stampvolle zalen zonder disc-jockey's. Noodgedwongen heb ik toen mijn eerste stappen als DJ gezet. Maar Mi-Amigo zonk, en de Magdalena kwam. Die strandde vervolgens ook, en al snel was het grote avontuur voor mij ten einde. Ik ben mij toen maar een beetje

gaan oriënteren in Brugge. Hier bestonden al vrije radiostations, zoals de VBRO (Vrije Brugse Radio Omroep). Pogingen om tot samenwerking te komen mislukten. Met een ander station-Radio Colombo- en acht vrijwilligers zijn we in mei '82 met 'Alpenradio' van start gegaan.

'Het bergenverzettend geluid is aangekomen'. Lenny van Alpen legde de financiële basis voor het station, en ik ging op zoek naar een passende naam. In ieder geval geen Veronica, Noordzee of Monique, want daar waren er toen ook al honderden van. Lenny had vroeger een platenmaatschappijtje 'Alpenproducties'. Ik dacht: 'Verdorie...', een logo met de drie typerende torentjes van Brugge, we noemen het 'Alpenradio'; Paradoxaal aan het vlakke land. We zijn toen, in het hartje van Brugge, begonnen met een heel klein zendertje. Vanzelfsprekend regende het klachten van omwonenden. Wat we verwachtten gebeurde. De Rijkswacht bestormde onze studio, compleet met drie eenheden, en nam de apparatuur in beslag. Voor een nog op te zetten publiciteits-campagne had ik zojuist strooibriefjes laten vervaardigen. Deze heb ik nooit uit kunnen delen. Later zijn we naar een andere locatie verhuisd. Daar veroorzaakten we minder storing, en werden zodoende niet meer door de Rijkswacht lastig gevallen. Legalisatie kwam pas in 1985.

Tussentijds hebben we koppig vastgehouden aan onze doelstelling: 'Muziek brengen voor de leeftijds-categorie van 15 tot 45 jaar'. Dat wij beduidend anders werkten dan menig lokaal radiostation ging niet onopgemerkt aan het oor van de luisteraar voorbij. Gerichte hitgevoeligheid en lokale informatie zijn nog steeds onze grootste troefkaarten. 'Alpenradio' groeide uit zijn voegen, en het werken met zeventig vrijwilligers verlangde dat er snel moest worden uitgekeken naar een groter onderkomen voor kantoor en studio's. Een kantoren-complex bleek de ideale plaats te zijn. Onmiddellijk

werd er alles gedaan om nog efficiënter te kunnen werken. We hebben nu alle ruimte om aan de wensen van onze medewerkers, en aan die van de luisteraar tegemoet te komen. Diverse uitzenden opname-studio's, een produktielokaal, technische afdeling, vergaderzaal, redaktiekamer, discotheek, administratie en ontvangstruimte. Alles is aanwezig. In principe komen we zelfs nog ruimte te kort. Een grotere ontvangstruimte zou wel wenselijk zijn. Niet dat we deze 24 uur per dag nodig hebben, maar herhaaldelijk moeten studio-gasten uitwijken naar de vergaderzaal. En dan zul je net zien dat deze op dat moment gebruikt wordt voor andere doeleinden. Vooral 's avonds ontvangen we veel gasten tijdens de informatieve programma's. Maar onze toonaangevende werkwijze wordt dagelijks door driehonderdduizend luisteraars in dank afgenomen. En daar blijven we heel gelukkig onder."

EEN RUIM INFO-PAKKET

'Alpenradio' zendt dagelijks uit van zes uur 's ochtends tot middernacht. De programma's zijn in vier afzonderlijke delen te onderscheiden, die samen het 'gezicht' van het station bepalen.

Alpenradio

Vier verschillende categorieën die afzonderlijk hun eigen principes nastreven, maar ondanks dat toch een perfecte aanvulling van elkaar zijn. Pol: "Onze 'week-programmering', van 's ochtends zes tot half zeven 's avonds, brengt een onderhoudend radio-programma. In deze uren presenteren wij een muzikaal behang dat thuis aanstaat, maar wat niet echt opvalt of afleidt. Deze programma's mogen geen extra aandacht vergen van de luisteraar. Overdag luistert men niet echt naar de radio; men hoort de radio. Ieder uur wordt op een gelijke wijze gepresenteerd met een vast 'format'. Een gouwe ouwe wordt afgewisseld door een plaat van de playlist die wekelijks door ons wordt samengesteld aan de hand van wat de plaatselijke platenzaken die week te bieden hebben. Op die playlist staan dertig singles of LP-tracks waarvan wij verwachten dat deze de hitgevoeligheid voor de komende weken gaan bepalen. Wij richten ons niet naar noteringen in de Nederlandse Top-40, of naar die van de BRT. Trouwens, de platen die wij nu draaien staan pas over vier maanden in de BRT-Top 30. Ze lopen daar ver achter op ons. In de 'week-programmering' worden ook de



De studio awaits...

commercials uitgezonden. Deze worden in blokken om het hele uur gezet. Wij draaien maximaal negen spots per uur. De wet schrijft voor dat er maximaal zeven minuten per uur aan reclameboodschappen mag worden uitgezonden. Persoonlijk vind ik dat een beetje te veel. Het zou ons programma niet ten goede komen. Wekelijks kan een adverteerder bij ons een zogenaamde 'eenheid' reserveren. Dit is een pakket van vijftien spotjes. Bij elkaar hebben we vierentwintig 'eenheden' per week opgenomen. Dit komt neer op ongeveer 360 spots per week. LVA (Lenny van Alpen), een onafhankelijk productiebureau, zorgt met haar administratieve diensten voor de volledige commerciële werking van de omroep. Hierdoor kunnen wij al onze tijd en energie in de programma 's stoppen."

GEEN SCHLAGERS

"De 'weekendprogrammering' is grotendeels sterk muzikaal, maar heeft een ander karakter dan de

'weekprogrammering'. In het weekend richten wij ons meer tot de aandachtige luisteraar. Wat de muziek betreft gaan we ook wat extremer te werk. In het weekend willen we niet draaien wat iedereen draait. Je hoeft je radio maar aan te zetten of je hoort de Vlaamse Top-30. Daar doen wij niet aan mee. En Vlaamse schlagers worden hier uit principe niet gedraaid. In onze 'gerichte programmering' geven we naast muziek wat meer achtergrond-informatie over een groep of artiest. Iedere avond wordt een bepaalde sector uit de popwereld nader toegelicht. Alles passeert de revue. Reggea, Blues, Tambla Motown. Hierbij richten we ons op een specifiek publiek. Onze 'gerichte' programma's zijn niet veel, maar wel heel sterk beluisterd. 's Avonds luistert men nu eenmaal met een andere intentie dan overdag."

RAZENDE REPORTERS

De informatieve programma's zijn het Paradepaardje van Alpenradio. Volgens de Wetgever

moet regelmatig lokale informatie, sport, aktualiteiten en cultuur worden aangeboden.

Pol: "Alpenradio is een van de weinigen die zich aan deze wetgeving houdt. In feite is informatie het enige waar lokale radio goed voor is. Negentig percent van alle lokale radiostations draaien enkel plaatjes. Ik denk dat je dan beter de nationale zenders kunt beluisteren. Die zenden tenminste nog in stereo uit. Alles draait bij ons om lokale informatie. Het merendeel van onze medewerkers houdt zich daar dan ook mee bezig. Zij werken in vier groepen. Vier medewerkers vormen ons sociaal-maatschappelijk team. Zij maken discussie-programma's over bijvoorbeeld alcoholisme of drugsverslaving, en nodigen gasten uit die verbonden zijn met sociale instellingen of instanties. In ons programma 'Klankbord' was laatst een man te gast die een zogenaamde 'zelfhulp-groep' voor gescheiden mannen wilde oprichten. Daarnaast zocht hij een goed onderkomen voor zijn vier schatten van kinderen. Enfin,..die man begint hier vrolijk over zijn mislukte huwelijk te vertellen. Hij had de



UHER

KIEST VOOR
BETROUWBAARHEID
& DEGELIJKHEID

4200 REPORT MONITOR

- * 4 snelheden
- * voor- en naband controle
- * mogelijkheid tot aansluiting AV-apparatuur
- * start / stop afstandbediening mogelijk
- * uitgebreide set accessoires

Infovisie

Infovisie b.v. Division of GROUP 2000 AG (GPI)
DALSTEINDREEF 18 (GEBOUW VIJVERHAGE), DIEMEN
Tel 020-998911

U TOCH OOK!



RADIO JINGLES?

De besten komen naar DE BESTE!

TOP FORMAT productions b.v.
De succesformule voor radio in de Benelux.

POSTBUS 6040, 2001 HA HAARLEM/HOLLAND, TEL. 023-320640/310522, TELEX 41605 TKOM/TOP, TELEFAX 315473

slechtste vrouw op aarde getroffen. Je kunt je voorstellen dat hier de telefoon roodgloeiend stond. 'Hoe durven jullie dit uit te zenden'. Zijn markante uitspraken stonden een dag later ook nog letterlijk in de plaatselijke kranten. Dit is bijna onvermijdelijk in een live-uitzending."

"Het sportieve aspect wordt weer door een andere groep verzorgd. Wekelijks zijn zij verantwoordelijk voor een twee uur durend sportprogramma. In totaal zijn daar elf mensen mee bezig. Van deze elf zijn er slechts twee die het programma presenteren. De overige medewerkers zijn onze 'razende reporters'. Zij maken interviews of geven verslag bij wedstrijden of evenementen."

"Het team van 'Alpenmagazine' verzorgt aktualiteiten en lokaal nieuws. Bijvoorbeeld over wat er in de gemeenteraad wordt besproken. Commentaren en achtergronden van nieuwsfeiten proberen zij zo snel mogelijk op de zender te brengen. Om de objectiviteit van het nieuws te waarborgen kunnen wij geen politieke, financiële of godsdienstige bindingen hebben. Wanneer

de jaarlijkse begroting in de gemeenteraad wordt besproken, rijst altijd weer de vraag waarom er op een bepaalde post bezuinigd moet worden. De betrokken partijen nodigen wij dan uit in de studio. Dit zijn vaak hevige discussies. Wij doen dan ons best om alles in de juiste banen te leiden, zodat beide partijen hun zegje kunnen doen. Vanzelfsprekend worden al onze informatieve programma's intensief in de programmaraad voorbereid.

Ideeën worden maanden van tevoren al op papier gezet. Momenteel zijn we al bezig met de voorbereidingen van onze programma's in september."

SHIT

Alpenradio staat met zijn zeer professionele aanpak op een zame hoogte. Hoe staat Pol Meijer tegenover andere lokale radiostations?

Pol: "Bedenkelijk. De Belgische overheid zou zijn eigen wetten beter moeten controleren. Ik ben er van overtuigd dat dan minstens zeventig procent van de bestaande radiostations zal sneu-

velen. Misschien klinkt het overdreven, maar algemeen beschouwd vind ik menig vrij radiostation ronduit 'shit'. Het zijn ego-trippers die werken zonder enige vorm van beleid. Jongetjes die puur voor zichzelf plaatjes draaien. Zij verpesten het voor de anderen. Wanneer ik vertel dat ik bij de vrije radio werk word ik niet serieus genomen. Natuurlijk zijn er ook goede radiostations, maar ook zij zijn vaak de dupe van de praktijken van die knoeiers. Wij moeten ons dikwijls tegenover een adverteerder verdedigen. Eenmaal kennisgemaakt, dan is het vertrouwen wel weer teruggewonnen. Wij willen professionele radio maken; geen radio spelen. In de toekomst hoop ik met een vaste kern van medewerkers te werken.

Momenteel is het nog allemaal vrijwilligerswerk. Maar ik hoop, zodra we uit de rode cijfers zijn, dat ik de medewerkers meer kan bieden dan een onkostenvergoeding. Alle medewerkers op de loonlijst, dat is ons streven. Voorlopig denk ik dat 'Alpenradio' een voorbeeld is voor velen."

Jan Palmer

”Ik vind het leuk om voor een heel groot publiek te werken. Dat is toch wel een keus die ik maak . . . ”

Na de Pedagogische Academie in Bennebroek heeft ze een jaar voor 'n vierde klas gestaan. Echt toekomst in het onderwijs zag ze niet, en met ziekenomroep-ervaring in haar achterzak stapte ze naar Veronica. Daar maakt ze nu een jaar of acht radioprogramma's, en sinds kort heeft ze een eigen tv-programma. Dat laatste programma scoort niet écht, maar "dat begrijpt een olifant nog wel". En: "werken bij Veronica betekent dat je concessies moet doen. Daar botsten Veronica en ik in het verleden heel vaak. En nog wel." Een gesprek met Annette van Trigt. "Ja, inderdaad, daar heb je haar weer."

Je eerste microfoon?

"Bij de ziekenomroep in Haarlem, 17 was ik toen. Via via hoorde ik dat radiowerk heel leuk was, en toen ben ik in mijn eigen stad gaan kijken of wij ook zoiets hadden. Dat bleek radio Parade te zijn, een ziekenomroep die voor een aantal ziekenhuizen programma's verzorgde. Die begonnen net met een interne opleiding, en daar kon ik aan mee doen. Na drie maanden kreeg ik een eigen programma. In die jaren werd Veronica net aspirant-omroep. Ik stond toen voor de klas en dreigde mijn baan te verliezen. Na een jaar gebeurde dat ook. Toen dacht ik 'nou, dan ga ik het maar bij de omroep proberen', daar had ik net zo weinig kans als in het onderwijs. Althans, dat is wat men altijd zegt. Eerst solliciteerde ik bij de Werldomroep, maar daar werd ik afgewezen vanwege mijn Haarlemse accent. Daarna probeerde ik het bij Veronica. Ik dacht 'dat is een jonge omroep, daar hebben ze vast mensen nodig'. Dus een cassette gestuurd, en naar aanleiding daarvan een test gedaan, je kent dat wel. Verder heb ik geen omroepen geprobeerd. Veronica bleek meteen te lukken. Ik wist helemaal niets van Veronica. Mijn broer was een waanzinnige Veronica-fanaat, en uit een soort automatische reactie was ik voor Noordzee. Ik wist

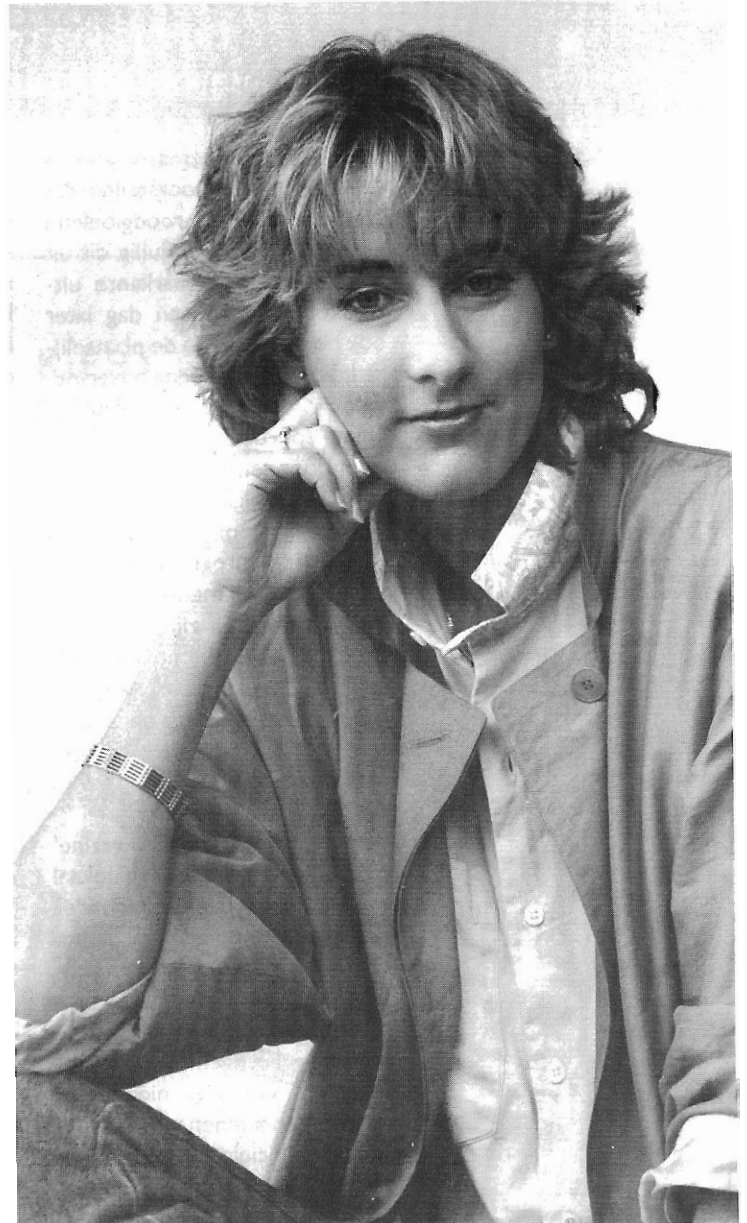

NIEUWE JINGLE-PAKKETTEN! VOOR NEDERLAND EN BELGIË.

Perfekte pakketten speciaal geïmporteerd uit de U.S.A. Met station-I.D.'s, fillers, nieuwsintro's, jocksings en shouts.

*Komplete pakketten worden **speciaal voor jouw station** ingezongen, en exclusief voor jouw regio!*

**Voor prijsopgave en meer informatie:
Ziaja & Dorst Miquelstraat 124B,
2522 KV Den Haag,**

☎ 070-999225

In België: **INTRO MUSIC**
Diepstraat 15
1311 Kuringen-Hasselt
tel. 011 - 254883

ZIAJA & DORST
jingles en commercials

dus alles van Prijsbewust en Leo van der Goot, maar van Veronica: niets. Dat heb ik ook gelijk geroepen toen ik binnenkwam, en daar moesten ze wel om lachen. En of ik platen had. Nou, ik had één singletje van Adamo en daar hield het mee op. In die tijd was ik absoluut geen muziefanaat en singletjes kopen heb ik nooit gedaan. Vond ik allemaal veel te duur. Ik sportte veel, en studeerde. Ik heb gewoon tot mijn twintigste hard geleerd."

Kletskop

"Het programma Kletskop loopt nu al 8 jaar. Ik heb dus bijna iedereen gehad, ja. In het begin dacht ik dat dat wel eens een probleem zou kunnen gaan vormen. Er zijn een aantal mensen die ik al een keer of drie in het programma heb gehad. Jeroen Krabbé bijvoorbeeld. Die heb ik eerst als acteur gehad, en toen kwam hij met dat Anne Frank stuk. Daar kun je ook een uur over praten. En laatst had hij die rol in die James Bond film. Zolang er weer iets gebeurt kun je iemand opnieuw uitnodigen. Maar

'het terugvragen' gebeurt niet zo heel vaak. Wie ik nog heel graag eens in het programma wil hebben is Wim de Bie. Maar die roept steeds 'ik heb niets te vertellen', en 'ik wil daar niet over praten'. Wel een leuke man trouwens. Ik blijf het gewoon proberen."

"Ooit een gast in Kletskop was Kees Schilperoort. Toen deden we 'raden maar', en dat sloeg enorm aan. Toen is er besloten om die man weer binnen te halen. Op een gegeven moment mocht 'raden maar' niet meer. Dat spelletje was namelijk van de KRO. Daarop is gekozen voor het raden van stemmen van Bekende Nederlanders. 'De Stemband'. En dat is enig om te doen. Je komt gewoon binnen met je platen en je maakt het. Heel ontspannend."

Wat is je beroep?

"Ik zie mezelf als programma-maakster. Niet als presentatrice of discjockey. Ik denk ook niet dat ik op Radio 3 een programma zou willen. Als ik alleen maar platen aan-, en af mag kondigen...

Nee. Ik krijg toch altijd de neiging er weer wat van te gaan maken. Ik wil mijn ei er in kwijt kunnen, en op Radio 3 moet je behang maken. Wat wel -of ook- voor Kletskop geldt is dat jingles erbij horen. Het geeft je programma een tikje mee, herkenning, en het geeft vaart. Het zijn gewoon de toeters en de bellen van je programma. Af en toe wat rare kreten, dat mensen denken van 'wat krijgen we nou', zo vind ik ze altijd aardig. Televisie maken vind ik op dit moment heel erg leuk. Het is toch een tikje moeilijker dan radio. Daarom vind ik het wel een uitdaging om het allemaal voor elkaar te krijgen."

Je favoriete t.v.-programma niet noodzakelijk van Veronica?

"Nee ...ik denk ook niet dat het daar zit. Mmmm, ik weet het niet. Ik ben niet zo tv-gek. Een amusementsprogramma waar je ook nog wat van mee pikt, zoiets. Dan kom je in de hoek van Sonja

terecht. Hoewel ik daar de laatste tijd ook niet zoveel meer aan vind."

'De tic van ...' scoort niet echt.

"Nee. Het is absoluut verkeerd geprogrammeerd. Het zit op een woensdagmiddag, en dat is een kindermiddag. En mijn voorstel was dat het 20 minuten zou duren. Toen las ik dat het 2 x 10 minuten was geworden. Dat op zich was voor mij al een ernstig probleem. In eerste instantie ben ik naar Rob toegegaan en heb gezegd dat ik het niet deed. Toen werd er geroepen dat ik eerst maar eens twee afleveringen moest maken, en dat ik me dan altijd nog terug kon trekken. Weinig keus. Ja, je kan wachten tot een volgend seizoen, maar dan is het maar afwachten of je er weer bij bent. Er zijn honderden mensen die uit willen zenden. Dus ik ben het maar gewoon gaan maken met als gevolg dat het voor geen meter scoort. Volgend seizoen komt het op de zaterdagavond, om half negen, en dan zal het moeten blijken. Als het dan niet scoort is het veel erger, maar ik geloof er heilig in. En ik heb het voordeel dat ik al een seizoen heb kunnen werken. Je krijgt dan wel een regisseur aangewezen, maar die zit op nog 100 andere Veronica-programma's.

Dus als ik eens een dag moet filmen zit hij bij de Pats-Boem Show ofzo. Op die manier heb ik het hele seizoen alles zelf uit moeten zoeken. Alles komt op je dak, ook al gaat het maar om tien minuten. Net als toen ik acht jaar geleden met radio begon, zal geen hond je helpen. Maar je leert het natuurlijk wél op die manier."

'Ze vinden me lastig hier...'

Als je 's middags uitzendt kun je toch gasten vragen die kinderen kennen, binnen dezelfde formule?

"Ze hebben me ook gevraagd of ik geen kinderprogramma wilde maken. Nee! Ik heb dat idee voor 'de tic van..' nu eenmaal. Zo moet het en zo maak ik het. En dan hoop ik dat de mensen voor wie ik het maak het ook ooit nog kunnen zien als het op het juiste tijdstip zit. Want wie moet ik nemen? Peppi en Kokki? Nee, het moet gewoon op een andere tijd, en dan zal pas blijken of het scoort. Ik hoop het gewoon nog eens op kwaliteit te winnen. Out valt er trouwens niet over, hij vindt het leuk, en dat is op dit moment mijn grote voordeel.

De uitzending met Herman Kuiphof heeft hij gezien, en hij heeft zich rot gelachen. Dat heeft er voor gezorgd dat ik het volgende seizoen door kan gaan, want het was geloof ik al weer geschrapt. Maar de dag erop zat het er weer in. Nou ja, zo werkt het nu eenmaal, het is voor mij ook nieuw en wennen. Ik ga daar verder ook niet over nadenken. Als het volgende keer weer geschrapt is, nou dan is het geschrapt. Dan verzin ik wel weer wat anders."

La-maar

"Naast t.v. wil ik uiteraard heel graag radio blijven doen. Gewoon mijn eigen programma op de woensdagmorgen. Daar ben ik nog absoluut niet op uitgekeken. Dat is gewoon mijn programma, en dat blijft ook. Want ik wil alles zelf voorbereiden, op die manier houd je de meeste feeling met je werk. Soms denk ik wel eens dat 'ik nou 's een week geen kranten wil lezen, gewoon la-maar, weet je, laa-maar'.

"Ik krijg toch altijd de neiging er weer wat van te gaan maken."

Maar dat kan dus absoluut niet. Nu vind ik het ook leuk, dus het gaat eigenlijk in een moeite door."



Heeft een andere omroep wel eens belangstelling getoond?

"Ik ben wel benaderd, maar ik zit hier nog steeds. Welke omroep? Dat doet er nu niet meer toe. Het was een jaar of twee geleden, en ik werd benaderd voor radio. Ik was voor 80% zeker dat ik het ging doen. Maar dan is er toch iets, een ondefinieerbaar gevoel dat je moet blijven. En ik ben nog steeds blij dat ik gebleven ben. Ik krijg nog steeds veel kansen, het gaat goed. In het verleden heb ik nogal de nodige problemen gehad bij deze omroep. Op dit moment ben ik heel tevreden hoe het allemaal loopt."

...Ooit een gast in kletskop...

GOEDE WACHT

KRO! En gefeliciteerd met jullie
nieuwe Radio 1-2



'Niemandland' Jingle-pakket
van Top Format / Jam

Opnieuw koos een 'Hilversumse' omroep ook voor de
kwaliteit van **TOP FORMAT productions b.v.**

De succesformule voor radio in de Benelux.

POSTBUS 6040, 2001 HA HAARLEM/HOLLAND, TEL. 023-320640/310522, TELEX 41605 TKOM/TOP, TELEFAX 315473



Lagen die problemen aan jou of aan de omroep?

"Tja. Ze vinden me lastig hier. Ik vind mezelf niet zo lastig. Hoe moet ik het uitleggen.... Ik vind het leuk om voor een heel groot publiek te werken. Dat is toch wel een keus die ik maak. Nu, dan zit je bij Veronica dus goed. Maar dat betekent ook dat je concessies moet doen. Je mag niet te vaak ingewikkeld zijn, niet te moeilijk, niet te lang. Je bent aan tijd gebonden. Dat zijn concessies die je moet doen. Daar botsten Veronica en ik in het verleden nogal vaak. Nog wel. Maar het gaat nog net. Vaak kan ik toch de dingen doen die ik leuk vind, en de week daarop pas ik me weer aan. Maar ik kan geen programma's presenteren waar ik niet achter sta. Dan roepen ze hier 'oh, daar heb je haar weer'. Ja, inderdaad, daar heb je haar weer. Er is één programma dat ik niet wil presenteren. Welk? Nee, dat is lullig voor de programmamakers. Maar daar zie ik dingen gebeuren, ook inhoudelijk, waar-

van ik het heel vervelend als mijn naam daar aan verbonden wordt. Ik bepaal graag zelf wie de gast is, ik moet hem immers interviewen. Toch willen ze graag dat ik af en toe inval. Als ze er geen problemen mee hebben dat ik kritisch ben, prima, dan gaan we het toch weer proberen?"

"Het is nu met tv net als acht jaar geleden met radio: geen hond zal je helpen."

"Er kan vreselijk veel bij Veronica, en dat houdt de moed er wel in. Ik meen het, ik heb het echt enorm naar mijn zin. Als ik ideeën heb stap ik naar boven, ze luisteren en ik mag het nog uitvoeren ook. Waar vind je dat? Ik wil nu in deze jaren zoveel mogelijk ervaring opdoen. Ik heb het idee dat het ergens naar toe leidt. Waarnaar weet ik niet, dat zie ik wel. Dat hangt er van af wat er zich voor gaat doen. Daar heb je toch geen grip op."

Bekendheid

"Ik wil populariteit en mijn eigen leven heel gescheiden houden. Mensen doen altijd aardig, en op zich hoeft dat dus niet voor mij. Als ik merk aan mensen dat ze zich anders gedragen wanneer ze weten dat ik Annette van Trigt ben, dan vind ik dat dus ook niet leuk. Het zal volgens mij in de toekomst steeds moeilijker worden om te herkennen of mensen aardig doen omdat, of om mij. Dus ik ben daar altijd heel erg wantrouwend tegen. Ik heb gewoon mijn eigen vrienden, van buiten 'het wereldje'. Eigenlijk zijn dat mijn vrienden van vroeger. Ik heb drie heel goede jaren op de Pedagogische Academie gehad, en met die mensen ga ik eigenlijk nog steeds om. Zo luister ik als ik thuis ben veel naar de VARA. 'Het Gebouw' van de VPRO, dat vind ik ook een heel goed programma. Zo moet radio zijn voor mij, dat vind ik een leuke manier van radio maken."

Jeroen van Baaren

kort nieuws

In Haarlem (en omstreken) kende men vroeger Radio Totaal FM en Radio City. Deze beide (ex)-piraten zijn samen gegaan onder de naam Double Dutch en gaan als het goed is 6 uur radio per week maken op legale basis. Hierbij zullen ze zich...-natuurlijk...- profileren als een zogenaamde jongerenomroep.

Alle mededelingen voor deze rubriek sturen naar redactie FRM, Postbus 1247, 1000 BE Amsterdam. Als je in de linkerbovenhoek 'kort nieuws' vermeld, is de kans aanwezig dat er volgende maand gebruik is gemaakt van jouw informatie.

In de grensstreek is via de 104.2 Mhz radio Nova te beluisteren. Dit radiostation is gevestigd in Wuustwezel (B) en verspreidt iedere dag (goed?) gepresenteerde programma's uit met medewerkers die afkomstig zijn van radio Saffier (Wuustwezel), Aktief en radio Paloma (Essen). Nova is te ontvangen in noord België en zuid-west Nederland. Als alles goed gaat hoor je over ongeveer 3 maanden meer van dit station.

Sinds 25 april was de stad Rotterdam een radiostation rijker. Op de 105 MHz zond Delta Radio Rotterdam uit, en bereikte naar eigen zeggen in zeer korte tijd een groot luisterpubliek. Delta

schijnt tot dat moment "het" radiostation van Rotterdam geweest te zijn. 9 mei j.l. was dat echter afgelopen en werd "het" enigste radiostation in Rotterdam uit de ether verwijderd. Zo gaan die dingen...

In verband met bovenstaand overlijdensbericht is een optimistische redakteur op zoek naar mensen die actief zijn op radiogebied in en om de stad Rotterdam. Ook van plannen zou hij graag vernemen. Te bereiken via Postbus 1247, 1000 BE Amsterdam.

Ook in Utrecht is men actief: sinds 3 april heeft men daar een non-stop weekend-radiostation (... 'n hele mond vol ...) genaamd DOWNTOWN 90.5. Men zendt elk weekend uit van vrijdagavond 18.00 uur tot zondagnacht 24.00 uur. Het programma bevat naast non-stopmuziek ook informatie omtrent het uitgaansleven in Utrecht en commercials. Voor reacties: Postbus 13290, 3507 LG in Utrecht.

Groeien er door heel Nederland radiostations uit het niets, in Aalsmeer stopt men na 11 jaar met Radio Eldorado. De vele invallen, rechtszaken en boetes hebben geleid tot dit besluit. "We gaan wel solliciteren bij een station in Amsterdam", zo liet men ons weten. Men bedankt de

luisteraars en de sponsors, en blijft voorlopig bereikbaar voor reacties via Postbus 180, 1420 AD Uithoorn.

Geregeld bereiken ons brieven met vragen over diverse adressen. Vooral de diverse (?) zeezenders schijnen nogal moeilijk bereikbaar te zijn. (op zich logisch...) Onnodig te zeggen dat we daar niet op in kunnen gaan. Als we al adressen hadden, is het niet bepaald netjes die te verspreiden. Echter; wij hebben ze niet, daar in ons abonneebestand enkel privepersonen staan. Het beste is dus om via uitzendingen een postbusnummer op te vangen en daar naar toe te schrijven.

In Buitenpost zendt ieder zaterdag en zondagmiddag radio Desparado uit, van 14.00 uur tot 18.00 uur. Met 50 watt is het in mono te ontvangen op de 104.9. Alle medewerkers zijn afkomstig uit discotheken, wat wellicht een heel eigen geluid kan voortbrengen. Adres: Postbus 87, 9285 ZW Buitenpost.



CASSETTES OP MAAT!

• Iedere gewenste lengte leverbaar (chromium & metal, tot C 94; ferro tot C 123) • Onbespeeld of real-time op Nakamichi recorders gedupliceerd • Digitale of analoge masters, alle spoorformaten, snelheden en ruisonderdrukkingssystemen • Cassettes geladen met een superieure kwaliteit ferro-, chromium- of metallape • Chromiumdioxide cassettes C 10 zonder aanloopstrook (instant-start) • Lage prijzen en snelle levering • Diverse cassettebehuizingen van zeer hoge kwaliteit: van onze standaardcassette, via de transparante, de reel-to-reel naar de supercassette • Cassette-labels in 6 kleuren, zelfklevend, bedrukt of onbedrukt, kleine aantallen

len kunnen met onze tekstverwerker worden geprint; ook cassette-labels op A4 vellen en pinfeed stroken • Infocards in 2 formaten en 6 kleuren, onbedrukt of bedrukt, van zwart/wit tot full colour • Cassetteboxjes in 2 uitvoeringen: zwart/transparant en geheel transparant • Onze prijslijst ligt voor u klaar!



Zuidendijk 327 - 3317 NR Dordrecht
Holland - Telefoon: 078-184422*

THE CASSETTE PEOPLE



**VISUAL
SOUND
PRODUCTIONS**

*gespecialiseerd in jingles,
commercials en
muziek voor audio-visuals
professionele musici,
digitale mastering*

01719|17184 of 02152|55990

Het beste van eigen bodem De LP's met de Hitsingles

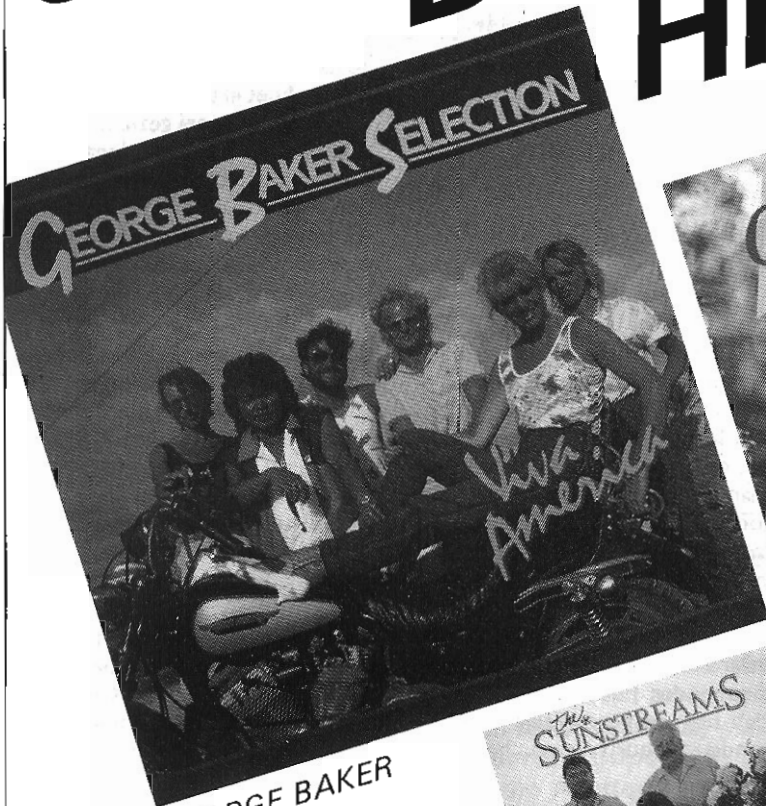

GEORGE BAKER SELECTION
Incl. de hitsingle
'Viva America'



CORRY & KOOS
Incl. de hitsingle
'Ik verlang naar jou'

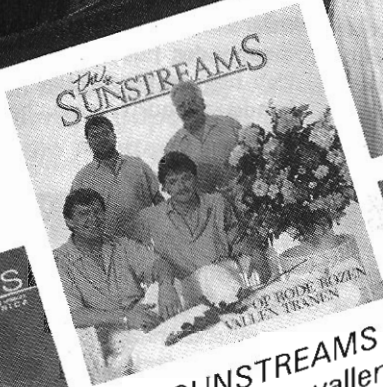

THE SUNSTREAMS
Op rode rozen vallen
tranen
incl. de hitsingle
'Zonder jou ben ik
verloren'

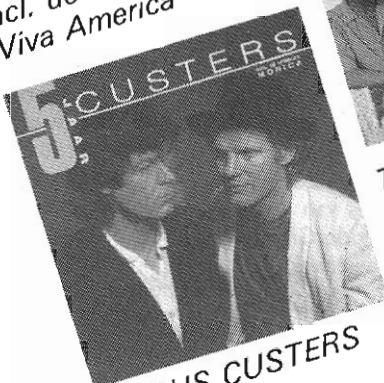

CIRCUS CUSTERS
5 jaar Custers
incl. de hitsingle
'Monica'



ANDRÉ VAN DUIN
Op Dolle Toeren
incl. de hitsingle 'Bingo'

Natuurlijk óók op musicassette en Compact disc

WAAR ZIJN DE GLORIEDAGEN VAN WELEER?

Vijf weken geleden luidde de kop boven mijn artikel "Nog geen offshore-boom". Hiermee aanduidend dat er veel wordt gepraat maar weinig gebeurt. Naar mijn mening wordt het er niet beter op in de zeezenderwereld. Niet alleen dat het niveau van de 'organisatoren' achter de diverse (zogenaamde) projecten met de dag daalt qua kennis en capaciteit, maar ook het niveau in maatschappelijk opzicht wordt er niet beter op.

In plaats van werkelijke zakenmensen als weleer, bv Meister en Boiller en (hoewel van een bijzonder soort) nog steeds Ronan O'Rahilly, zijn het nu omhooggevallen deejays die over mijoenen praten, maar zelf nog nooit een briefje van duizend hebben gezien. Laat staan vastgehouden. Het zijn echter niet alleen de platendraaiers, maar erger nog, nu ook diverse onderwereldfiguren zowel van Britse als van Nederlandse zijde die niet gehinderd door enige kennis van zaken een vinger zo niet twee handen in de

pap (willen...) hebben, en de wonderse wereld van de zeezenders binnen stappen. Je kan zeggen van O'Rahilly wat je wil. Je kan lachen om zijn L.A. theorie en om zijn ondoorgrondelijke manier van zakendoen. Tot nu toe is hij echter de enige die in de tachtiger jaren een zendschip vrijwel constant in actie heeft weten te houden. Natuurlijk, Monique levert ook haar deel, maar toch... Het niveau zakt dus diep onder het NAP. Hoewel zich nog geen werkelijk schokkende gebeurtenissen hebben

voorgedaan hou ik mijn hart vast. De archivarissen onder de lezers zullen mij wel weer een gevoelige plek op de schenen willen bezorgen, want ik hoor men nu al roepen dat ook in de zestiger en zeventiger jaren niet alles even fris rook op de Noordzee. Oké, maar wat nu in ontwikkeling is moet nog zijn beslag krijgen. De gevolgen zijn nog niet te overzien. Dit alles is het resultaat van een gebrek aan geld dat vroeger uit redelijk schone bronnen stroomde. Er is op dit moment echter een aantal radio-fanaten aan de gang die niet door hebben dat de zeezender dagen eigenlijk voorbij zijn. Niet in technisch opzicht, maar commercieel gezien. Koste wat het kost, is hun slogan. In Nederland hebben we een voorbeeld aan de organisatoren achter Monique en de Nannell. Een overbekend voorbeeld uit Engeland is wel Paul Alexander Rusling, die een jaar of acht geleden ooit geprobeerd heeft van de Libiers geld te bemachtigen en zeer recentelijk de Amerikaanse super-geld magier James Ryan probeerde te betrekken in zijn stereo Hot Hits 576 droomproject. Platendraaiers, kroegbazen, slopers (de Harvey Brothers) en criminelen lijken steeds meer de plaats in te nemen van de echte offshore operators: Zij zijn trouwens op een haar na allemaal van het toneel verdwenen. Kortom; zoals het zich nu ontwikkelt hoeft het voor mij niet meer....

COMMUNICATOR GEKAAPT?

Veel van wat ik hiervoor schreef heeft zeer zeker betrekking op Laser, zijn zendschip en de betrokken individuen. Nadat het station een paar maanden geleden zijn laatste adem uitblies ontstond er meteen op alle fronten ruzie. De deejays met de Laserleiding, de engineers met de leiding en zo nog tal van anderen. Het geld was op en niemand kon meer worden betaald. Het station was sinds de noodmastenperiode vanaf januari mondjesmaat met dieselolie bevoorradt en de controle op het schip was soms zo slecht dat het in een storm door slecht beleid op een haar na zonk. Bijna was men aan boord zover om het schip opnieuw de haven van Harwick in te varen. De vele aanbiedingen die de eigenaar van de Communicator kreeg sloeg hij in de wind

uit angst de controle over zijn droomstation kwijt te raken. Totdat er eind maart een deal werd aangekondigd waar men mee accoord zou gaan. Een aanbieding uit de States van 2 miljoen dollar (zo meldde Crispian St John) die Laser weer voor lange tijd in de lucht zou kunnen houden. Onmiddellijk werd hieraan toegevoegd dat er eindelijk een goede mast zou worden geplaatst, dat de kilowatts zouden worden vermeerderd, en dat een tweede service vanaf het schip zou starten. De enorme financiële injectie betekende ook dat alle schulden betaald zouden zijn, en de deejays hun achterstallige salaris zouden ontvangen. Over de tweede service werd heel wat gezegd. In Engeland dacht men aanvankelijk dat het ging om Radio Sovereign, vanwege het feit

dat het tweede station een Golden Oldies format moest krijgen. Maar Sovereign leek het niet te worden omdat dit herboren project al spoedig andere plannen bekend maakte. Tussentijds werd ook bekend dat Laser aanvankelijk zou verhuizen naar de Nannell, en dat Paul Rusling de Communicator wilde kopen. Maar Young Paul kwam niet met de koffer met geld. Uiteindelijk met Pasen was Laser er plotseling weer. De reden hiervoor moet gezocht worden bij de club die Laser bevoorradde. Zij zouden er op hebben aangedrongen het station weer in de lucht te brengen. Alleen zo kon er geld verdiend worden dat zij nog tegoed hadden. Maar het Paasei bleek een fop-ei. De dollars die de Engelse eigenaar van het schip waren beloofd brachten maar heel

even licht in de duisternis. Zo werd Engineer Mike Barrington gevraagd de schuit naar Spanje te varen om daar de noodzakelijke renovatie te laten plaats vinden. Maar de dollars kwamen niet; waarom is niet bekend. De Laser-baas werd behoorlijk wanhopig. Een fanaat als hij was, besloot hij enig onroerend goed af te stoten om zo zijn dode zender weer te reanimeren.

AMATEURS

Tussentijds staan van diverse zijden de amateur-offshore-freaky-organisatoren toe te kijken en denken door hun toedoen Laser weer tot leven te brengen door met allerlei loslopend rapalje bij Laser aan te komen die zogenaamd wel voor de financiën zullen zorgen. De zucht naar macht nestelt zich in gebieden die de stations daarvoor grotendeels vreemd is geweest. De Nederlandse Maffia belt in het rond en probeert een aantal (inmiddels verstandig geworden) ex-offshore operators over te halen zich met het ten dode opgeschreven project te bemoeien. Omdat die maffia niet weet waar zij over

praten ontstaat er al spoedig een situatie die niemand meer kan volgen. De geruchtenstroom die uit deze ontwikkelingen volgde is dan ook niet met woorden te omschrijven.

DUINKERKEN

Maar dan, ergens in de derde week van mei blijkt de Communicator opeens van zijn oorspronkelijke plek te zijn verdwenen. Op 25 mei meldde de Caroline Movement Info line (09-44737223121 als je ook eens wil lachen.) dat het schip naar een locatie werd gebracht om er de nieuwe mast op te plaatsen. Het station zou snel weer in de ether zijn. Voor zover nu duidelijk is was de situatie als volgt: Fred Bolland had nog steeds behoorlijk wat geld te goed van Laser voor het bevoorraden van de Communicator. Toen echter Bolland half mei weer langszij kwam en de kapitein verzocht of er eindelijk geld was moest deze voor de zoveelste keer ontkennen. Bolland zou toen om de papieren van het schip hebben gevraagd, en het schijnt dat hij die ook heeft gekregen. Onmiddellijk werd

het zendschip achter de tender gebonden en richting Noord-Franse kust op sleeptouw genomen. Ergens voor de kust van Duinkerken werd het anker losgelaten en werd de Communicator tot nader order op zijn nieuwe plaats vastgenageld. In tegenstelling tot het voorgaande, dat werd bevestigd door diverse insiders, verklaarde Fred Bolland mij dat hij slechts in opdracht van de Laser-leiding het schip verder in zee had gesleept. Dit in verband met de nieuwe Britse wetgeving ten aanzien van de territoriale wateren. Hij zou wat problemen hebben gehad met de bemanning omdat die van niets wisten. Van een bemanning kon echter geen sprake zijn omdat alleen de kapitein en deejay Paul Jackson aan boord waren. Bolland's verklaring verliest het echter van de vele tegenstrijdige verhalen die mij ter ore kwamen. Ook al in het vorige FRM kondigde ik aan dat door de schulden aan Bolland de Communicator een makkelijke prooi zou worden en daarom best wel eens snel in handen zou kunnen vallen van Freaky Freddie, zoals ik hem in Engeland heb horen noemen. Het ziet er dus

Stichting Media Communicatie

tel : 020-621141 (na 18.00 uur) - postgiro 4065700 - Bank: 634495216

Ze zijn er weer: de nieuwe Monique t-shirts,

in vierkleurendruk met het zendschip voorop. Maat XL voor f 24,50

Nieuwe linnen draagtassen in vierkleurendruk van Monique voor f 12,50.

Let op: voorraad beperkt!

Ook: de radio Monique lp voor slechts f 16,-

BOEKEN:

Nieuw: Radio London boek. Hans Knot beschrijft uiterst boeiend de historie van de beroemdste zeezender f 25,-

Het lokale radioboek, geschreven door A.J. Beirens, bekend van o.a. Radio Noordzee. In 299 pagina's leert Beirens je alles over het medium radio, hoe je een station op moet zetten, hoe je moet presenteren, etc.

Incl. verzendkosten f 30,-

Historie van radio Noordzee. Alweer een meesterwerk van Hans Knot. 2e druk alweer. Boordevol foto's. Toch maar f 22,50

Nieuw Caroline fotoboek. Bijzonder mooi gedrukt f 15,-

Offshore radio van Gerry Bishop. Het fotoboek over de zeezenders vanaf 1957 tot eind 70-er jaren f 35,-

CASSETTES:

Nieuw: SMC Audio Mag. deel 14. Caroline en Monique in de lente van 1987 f 10,-

Deel 13 : Het einde van Laser? f 11,-

Beide cassettes: f 19,50

Eigenaren van radiozenders op het land, opgelet! Promocassette met shouts, algemene jingles, ed. nu verkrijgbaar voor f 16,-

Topkwaliteit voor F 16,-

LP's:

Nieuw bij SMC: Radio Caroline dubbelalbum: 'The official story', door Tony Allen. Onmisbaar voor elke Caroline fan f 41,-

Nieuw bij SMC: Het radio Noordzee dubbelalbum. Bevat fragmenten vanaf het begin in 1970 tot 31-8-74. Incl. jingles: f 41,-

Nieuw bij SMC: '10 years of offshore radio'. Dubbel lp: f 41,-

Voor boottochten naar Ross Revenge en Laser belt u 's avonds na zes uur 020-621141.

Radio Monique ballpoints: 2 voor f 5,-

naar uit dat de Communicator wel werd gekaapt. Door het ontbreken van enige pr-activiteiten zowel van Laser als van Bolland lijkt het voor de hand te liggen dat de Communicator voorlopig wordt gerund door "Freaky Freddie".

PAPPIE

Het geheel wordt nog duidelijker omdat een ex-Veronica zender technet (weer) aan boord is om renovatie-werkzaamheden te plegen. De met Bolland bevriende technet is telefonisch dan ook niet te bereiken. Zoonlief bevestigde dit verhaal door te verklaren dat: "Pappa aan het varen was..." De Engelse pers had inmiddels ook begrepen dat het zendschip was vertrokken van hun kust. De Daily Mirror (...) meldde dat de Communicator werd gekaapt en onderweg was naar een lokatie voor de kust van het vasteland. De kaping had te maken met grote schulden van Laser, zo berichtte de Mirror. Een dag later schreef The Sun dat er helemaal geen sprake was van een kaping, maar dat er werkzaamheden moesten worden uitgevoerd voor de Franse kust, en dat het station in juni weer in de ether zou komen. Intussen bevestigden deejays DL Bogart en Brendy Lee dat Laser op zwart zaad zat door in Engeland achter de broek van de organisatoren aan te blijven aanzitten

vanwege achterstallig salaris. Volgens mij doen ze dit momenteel nog steeds. Vanachter de schermen werd gezegd dat er inderdaad aan het schip wordt gewerkt, maar dat de oude Laser bazen daar niets mee te maken hebben. Een tweede station werd geplanned, en wanneer alles gereed was zou de Communicator voor de Nederlandse kust voor Anker gaan. Twee stations, Engelstalig en Nederlandstalig.

STANK

Wie ooit tot deze beslissing is gekomen maakt een ernstige fout. De naam LASER stinkt inmiddels door het ongeloofwaardige gedoe dat nu al sinds 1981 aan de gang is. En wat te denken van de vele luisteraars die ooit 10 pond naar de USA stuurden om stickers, foto's etc. terug te krijgen. De meesten kregen niets door hun brievenbus. Om Fred Bolland's afwezigheid te verdoezelen werd gezegd dat hij zich nu in Amerika bevond. De werkelijkheid zal dichterbij huis liggen. Freddy zal wel pendelen tussen Duinkerken en de Noordzee om zijn nieuwe verovering klaar te maken voor de volgende mislukking. Optimistisch meldde de Caroline Movement Info-line op 9 juni dat Laser over twee of drie maanden terug zou komen met nieuwe stations (let op de s!) en

een van deze in AM stereo. Mag ik even lachen? Hoe dan ook, er schijnt weer wat getimmerd te worden aan boord van de Communicator. Maar waar komt het geld vandaan? Insiders durven het nauwelijks door hun strot te krijgen, maar toch beweren zij dat smokkelaars in ondeugende goederen en andere onderwereld karakters aandelen hebben gekocht in "All Europe Radio". Laten we hopen dat dit gelogen is, maar ik vrees het ergste.

KNOKPLOEG

Begin juni werd de kapitein van de Communicator kennelijk zo lastig dat door de nieuwe aandeelhouders werd overwogen een knokploeg de golven op te sturen om de ongelukkige kapitein tot andere gedachten te brengen. Al met al lijkt de toekomst van het drijvende station in handen van figuren die Paul Rusling een schoolboy doen lijken. Mocht er zich inmiddels toch nog een cleane club hebben aangemeld die Laser met de beste bedoelingen van de wereld in de ether wil brengen, dan lees ik het wel in een persbericht dat ik tot nu toe nog nooit heb mogen ontvangen. "You're never more than one minute away from the music..."

LOTTO 6-49 BETAALT CAROLINE UIT

Of het maar een eenmalige zaak is weet ik niet, maar dit keer schijnt Caroline geld te hebben gekregen voor de lotto 6-49 commercials. De directie van de organisatie achter 6-49 behoort tot een Canadees clubje zakenlieden die de Ross Revenge uit de klauwen van James Ryan hebben gered toen het schip in Santander aan de ketting was gelegd in opdracht van de Philadelphian. De "paar" honderdduizenden guldens moesten natuurlijk aan de Canadezen worden terug betaald. Of de lening inclusief rente al volledig is gestort vraag ik me af. Hoe dan ook, Ronan heeft ze weten te overtuigen dat hun investering in het station zijn waarde blijft houden als het optimaal kan worden benut. De Canadese dollars werden (gedeeltelijk?) gebruikt om de 963 TX te verbe-

teren en voor de aanschaf van een goede diplexer zodat ook eindelijk 558 meer vermogen kan krijgen, bv van 3 naar 7 kw. Chicago is dus weer druk bezig met het een en ander. Andere adverteerders dan 6-49 waren er nauwelijks, maar die paar kleintjes worden of zijn gedropt omdat ze toch geen penny in het laadje brachten.

VERHUIZING

Nadat de Communicator "iets verder" van de Engelse kust is versleept, zou het nu ook de beurt moeten zijn aan de Ross om veiliger water op te zoeken. Dit natuurlijk in verband met de nieuwe Britse wet betreffende de territoriale wateren. Ronan, zo werd mij gezegd door iemand uit het Caroline / Monique

Lotto 6/49 ORDER TODAY!

Mark six numbers on each game board you wish to play.

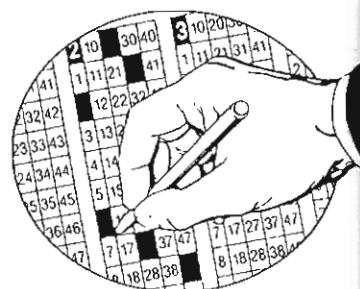

kamp, wacht natuurlijk weer tot het laatste moment met die verhuizing. Kennelijk is het niet nodig de ankerketting te verlengen, want ook 24 mijl uit de kust schijnt het niet dieper te zijn dan in het Knock Deep. Mag ik daar mijn twijfels over hebben? Ronan vindt het allemaal no problem, zegt hij. Maar in werkelijkheid knijpt hij hem als een oude dief.

Vervolg op pagina 26

COMPACT
disc
DIGITAL AUDIO

INSTRUMENTAL EFFECTS/ELEMENTS

The Digital DeeJay

125 JINGLES

PRODUCTION ELEMENTS
& MUSIC TRAX

WEATHER

RADIO/GENERAL

NIGHT/DAY/WEEKEND

CHART
NEWS & INFORMATION

OLDIES

HITS

MUSIC & NONSTOP

GAMES & HUMOR

Dolby

INSTRUMENTAL 30 SECOND MUSIC TRAX

NEW RECORDINGS, UNIEK OP CD EN VOLLEDIG PROGRAMMEERBAAR.

A TOP FORMAT
PRODUCTION



VELZEN
SOUND & VISION

jingles – commercials

Laat horen dat ook jullie professioneel bezig zijn!

Voordat je iets bestelt, moet je onze **nieuwe demo horen!**

Dan hóór je de voordelen van Sound & Vision en bij de demo (chromdioxide) krijg je een **gratis whisper!**

Maak gebruik van dit aanbod en stort f 25,- op postbanknr. 326216 of stuur f 25,- naar

SOUND & VISION

Ocarinalaan 102 – 2287 RC Rijswijk – Telefoon 070 - 93 26 18

Radio Benidorm Internationaal: Manke Nelis op het Spaanse strand

Elke dag gedurende minimaal één uur is er op Radio Benidorm internationaal een nederlands programma te horen. Zo'n 5 jaar geleden is men met deze uitzendingen begonnen. Peter Dieckman huurt zendtijd van de spaanse eigenaars van het regionale station en verzorgt daar 'eigen' commerciële programma's. Zo kan het dat na de nederlandse uitzendingen Duits-, Frans-, of Spaanstalige programma's volgen. Maar wat maakt dat nu uit als het zomer is...?

Het uitgaanscentrum van Benidorm kenmerkt zich door discotheken, Broodjes van Theo's en veel Telegraaflezers. Afgezien van de zon, strand en zee lijkt het verbazend veel op het Leidseplein in Amsterdam.

"De mensen die hier op vakantie komen willen dat ook", zegt Ruud Both, medewerker van Radio Benidorm 'programma Holandes'.

"Iemand die echt puur Spanje wil zien die komt niet naar Benidorm. Die trekt meer de binnenlanden in. De mensen die hier komen zijn op zoek naar ontielijke drukte, mooi weer, gezelligheid en stappen. En natuurlijk Radio Benidorm uit je radio als je op het strand ligt. Dat stijltje. Ik denk dat we daar goed in passen. In Zuid-Frankrijk zou wat wij doen niet kunnen. Hier wel; het is een heel apart sfeertje. Broodje van Piet op het strand, enzo. Men wil toch dat stukje Holland."

Ruud Both (27) komt uit Rotterdam. Vandaar ook zijn DJ-naam Ruud van Rijn. Na Mebo, Free Radio Rotterdam, Tony Mous, Avro's Toppop en discotheek Bristol ontmoette hij, vijf jaar geleden, op vakantie in Spanje Peter Dieckman. Die was daar net begonnen met nederlandse programma's op Radio Benidorm Internationaal. Vanaf dat moment heeft Ruud zich in meer of



Ruud Both.

mindere mate met Radio Benidorm bezig gehouden.

"Vanaf de beginjaren al kwamen er diverse Bekende Nederlanders langs. Dolf Brouwers, André van Duin. Die laatste heeft trouwens een tijd een programma bij ons gemaakt. Een uur in de week. 'Bak ze bruin met André van Duin', heette dat. Nu is hij daarmee gestopt wegens tijdgebrek. In het begin zonden we 7 dagen per week, elke dag één uur uit. Die zendtijd wordt gekocht van het station, net zoals ook anderen zendtijd kopen. Engels, Frans, noem maar op. Alle uren die niet verkocht zijn worden ge-

woon door een spaanse DJ gevuld, in de stijl van het station. Het is natuurlijk allemaal heel commercieel, ook het nederlandse programma is heel commercieel. Dat is immers waar je van bestaat. Maar het gaat goed. De uren variëren nu, er zijn dagen van 2 uur, maar ook van anderhalf uur. Elke dag heeft zijn bepaalde programma. De ene dag goud van oud, een dag nederlandse, ga maar door. De adverteerders hebben commercials van 15 seconden. De kracht ligt voor hen dus in de herhaling. Het zijn voornamelijk spaanse adverteerders. Je moet het zo zien; ik doe op



Peter Dieckman en (de achterkant van) het promotie-team.

zondag de top 30, en verkoop daar reclame voor. De adverteerders zullen dus voornamelijk nederlandse adverteerders zijn. De inkomsten daaruit zijn bedoeld om mijn programma te betalen. Ik begin bijvoorbeeld al met het huren van een studio. En het is natuurlijk tien keer moeilijker om hier in Nederland een adverteerder over de brug te halen dan daar een lokale adverteerder te krijgen. Hier kom je al snel bij de grote internationale bedrijven terecht. Nivea, Algemeen Dagblad, dat zijn potentiële adverteerders voor mij. We zijn bezig met het ministerie van Volksgezondheid. Er zitten daar namelijk 30.000 jongeren die allemaal van bed naar bed springen. Dus wij willen die aids-spot gaan draaien. Ik zoek hier niet naar slagers, dat doet Peter daar. Ik wil wat anders,

wat meer. Want er is natuurlijk nog wel wat zendtijd vrij."

LUISTERDICHTHEID

De zender van Radio Benidorm schijnt nogal goed te functioneren. Het signaal is in een straal van 150 km goed te ontvangen. Op deze manier kan 300 km strand via de 102.9 FM genieten van 'zomerradio'.

Ruud: "Echt goed te ontvangen, laten we maar zeggen op een wekkerradio, is het langs de hele Costa Blanca. Dagelijks bereiken we een half miljoen mensen. Van dat half miljoen zijn er constant 30.000 Nederlanders. En van die 30.000 wonen en werken er 18.000 permanent. Wat dat betreft is Benidorm zomers en winters bomvol. De overige 12.000 hebben een gemid-

delde verblijfsduur van 14 dagen. Die groep ververst zichzelf dus steeds. Moet je voorstellen: iedere veertien dagen 12.000 nieuwe luisteraars. Ga dat maar eens op jaarbasis uitrekenen. Wat ik dus ook nog steeds niet begrijp is dat de grote touroperators er nog niet in gestapt zijn. Die brengen zoveel mensen hier naar toe, en via ons medium kun je die mensen een perfecte service verlenen. Excursies, vertragingen, activiteiten, noem maar op. En reclame, zodat de mensen het volgend jaar weer met die touroperator in zee gaan. Ik heb ze al vaak benaderd, maar of je nu in januari of in juli komt, steeds krijg ik te horen dat 'het budget rond is'. Een concrete reden kan ik niet vinden. Er ligt die boot voor de kust, radio Monique. Ik vraag me af of die onze luistercijfers halen. Ik denk het

niet. Begrijp me goed, ik val die jongens niet af, want ik vind het een fantastisch initiatief, maar toch, ik vind het dubieus. Want het produkt dat wij brengen is goed, en de tariefstelling ook. Ik denk dat die touroperators gewoon de kracht van het medium onderschatten."

FAMILIAR

"Het station is familiegericht, en heel snel. Dat komt natuurlijk ook door de korte commercials. Maar, ja, ik vind het aandoen als familieradio. Als de telefoon gaat en het is een aardige mevrouw, dan mag ze de groeten doen. Daarintegen is het weer heel professioneel als het bijvoorbeeld om zoiets als de Tour de France gaat. Dan worden er tussentijden gegeven, punten en klassementen. Dat is iets heel goeds, want dat trekt

echt veel luisteraars. Maar in principe moet iedereen de uitzendingen leuk vinden. We hebben ook een promotie-team en men kan lid worden van Radio Benidorm. Dat kost geloof ik iets van 20 gulden. Daarvoor krijgen ze een lidmaatschaps-kaart, en een mailing als ze terug in Holland zijn. Het aantal leden weet ik niet precies, er is natuurlijk een enorm groot verloop. Iemand die vorig jaar lid is geworden en dit jaar naar Griekenland gaat, ja, die ziet die acceptgirokaart natuurlijk niet zo zitten. Die twee tientjes die geeft hij of zij dan liever daar uit aan een drankje. Hetzelfde geldt natuurlijk voor het promotie-team. Naast een hoop vaste leden is daar natuurlijk ook een groot verloop. Want ook dat is toch een stukje Nederland, een steunpuntje."

NIEUWS

Radio Benidorm kent twee diskjockeys; Peter Dieckman (eigenaar/oprichter), en Ruud Both-van Rijn.

"Maar ook Richard Ferrera, een technicus van de NOS doet veel voor ons. Dat is ook heel belangrijk. Die regelt plaatjes, en doet op technisch gebied veel. Net als hij werk ik ook vanuit Nederland. Mijn programma van 2 tot 4 op zondagmiddag maak ik hier. Het hele jaar speel ik zomer. 's Winters verander je natuurlijk ietsje. Een U-2 dat kan prima zomers, maar in de winter pak je toch eerder een Manke Nelis. Naast mijn programma op de zondag doe ik ook vanuit Nederland de nieuwsvoorziening. Als je aan het strand in Spanje ligt is het namelijk waanzinnig interessant om te horen hoe hard het thuis regent."

FAN

L.A.D.

SNELSTART (0,18 SEC.)



De 835 Twin draaitafelset is een unieke vinding van London Acoustical Developments die in een zeer praktische behoefte voorziet in talrijke toepassingen voor disco, geluidsstudio, etherpiraat, dansschool, ziekenomroep etc. De 835 bestaat uit twee draaitafels op een inbouwconsole met alle bedieningsfuncties op een aparte 19 inch remote control voor een gemakkelijke en overzichtelijke bediening, zeer exclusief is de cueing knop waarmee de draaitafels met regelbare snelheid zowel voor- als achteruit kunnen draaien om b.v. een plaat scherp te stellen. Ook op de remote control: 45/33 toerenschakelaar met led-indicatie, snelstart knopen een variabele speed control. De 835 draaitafels zijn onafhankelijk in de console opgehangen, de Lad 835 draaitafels hebben een onovertroffen starttijd van 0,18 sec. Dus echte snelstarters, de Lad GAJ-835-S is dezelfde complete set als de 835 echter met 2 losse draaitafels.

SPECIFICATIES 835/835-S

Starttijd (33 r.p.m.)	0,18 sec.
Wow & Flutter	0,1 %
Rumble	-50 dB.
Variable Speed	+ 10 %
Cueing Control	0-30 r.p.m.
Afm. Plateau 835	760x330
Inbouw Afm. 835	730x300
Afm. Plateau 835-S	380x330
Inbouw Afm. 835-S	350x300
Afmeting Remote	483x88
Inbouw Af. Remote	380x70

PRIJZEN INCL. BTW

Twee draaitafels incl. remote control paneel, excl. elementen.	
LAD GAJ-835	f1095,-
LAD GAJ-835-S	f1195,-

FANE

NEDERLAND

Telefoon 030 - 42 11 42

42 11 62

Beste FRM,

In het juni-nummer (pag 10) lees ik dat er een CD-speler met pitch-control verkrijgbaar zou zijn. Die is er wel degelijk, en al vrij lang ook. Het gaat hier om de opvolger van de Technics SL-1200 draaitafel, de SL-P 1200 CD-speler. Deze speler werd volledig getest in het Nederlandse blad 'HiFiVideoTest' van 3-1987.

De adviesprijs in Nederland (volgens Haagtechno, 's Hertogenbosch - Technics importeur) is f 4210,--. Dit is volgens mij de enige speler op dit moment op de markt met pitch.

Groeten, Erik van der Paelt, België

Red: Wij doelden op een apparaatje dat op het ogenblik verkrijgbaar is, en wat aansluitbaar is op alle Philips CD-spelers. Daarmee kun je 8 % omhoog of omlaag pitchen. Dat apparaatje kost slechts F 500,-- ! Meer inlichtingen kun je krijgen bij TED, tel: 04163-76874

Beste FRM,

Met twee andere mensen ben ik van plan om in Breda een radiostation op te zetten. Voorlopig willen wij beginnen als weekendstation, en voornamelijk disco draaien. Nu zoeken wij vrijwilligers die voorlopig onbetaald bandprogramma's willen maken. Graag willen we vragen of als er mensen zijn die dat willen, ze dan een cassette via jullie naar ons kunnen sturen. Alvast bedankt.

Naam en adres bekend.

Red: Cassettes, video's, pasfoto's,- wij sturen het wel weer door.

Beste FRM,

Wat de inhoud van het FRM betreft heb ik geen klachten, ik vind het heel goed. Nu wat ik aan het blad mis. Dat zijn een paar foto's op de achterzijde of binnenblad. Zou je in plaats van DX-rap-

porten geen verhaal over de zeezenders van toen kunnen plaatsen, bv De story of... En nog wat, in het begin van dit blad kregen de nieuwe abonnee 's een jingle-cassette. Ik wacht al 6 maanden met smart op die cassette. Groeten, en doe zo voort.

Wautier Jean, Opwijk België

Red: Wat foto's op de achterpagina betreft hebben we het de afgelopen maanden niet slecht gedaan, dachten wij. Dat van die cassette is slordig; als het goed is heb je hem alsnog gekregen.

Beste FRM,

Bij deze type ik u een brief met positieve c.q. negatieve reacties op het FRM. Dit ligt aan hoe het bij u overkomt. Het oude FRM besteedde meer aandacht aan zeezenders, meer aan Belgische vrije radio en meer aandacht aan het bouwen van zenders, eindtrappen, stereocoders etc. Ik heb uw blad een paar maanden aangekeken. Het vernieuwde stond vol met reclame, terwijl dat in het oude veel bescheidener was. Nee, maak het maar weer net zo sparkling als vroeger, met Belgische vrije radio, zeezenders en techniek.

Postbus 60, B-5768 Meyel (L)

Red: Belgische vrije radio + zeezenders : u heeft ongelijk. Techniek: u heeft gelijk.

Beste FRM!

Ik wilde even proberen iets uit te leggen, aan vooral M Kuil uit Hoogeveen. De DJ 's die nu in Hilversum werken zijn toch ook bv van radio Decibel, Noordzee en Caroline afgekomen. Ze kunnen dan toch in een interview vertellen hoe ze het station hebben opgebouwd, en wat ze allemaal meegemaakt hebben in die tijden! Zoiets hoort toch ook in jullie blad thuis? Een groot voorbeeld is voor mij Erik de Zwart die samen met Menno Dekker de eerste kabelpiraat in Amsterdam oprichtte, Radio Unique. Daarover mag toch geschreven worden ? Dan is het nog lang geen story of prive hoor! Ga zo door met het blad, want het

wordt steeds beter en ik lees het met veel plezier!

Monique, Hoensbroek

Red: Wij vinden je fantastisch, Menno vast en zeker ook. Nu Erik nog.

Beste FRM,

Graag wil ik even reageren. Ik vind dat jullie het prima doen met deze opzet. Vooral de reportages over de Belgische radiostations vind ik heel goed. Trouwens, de interviews met Jan van Veen, Simone Walraven, Ferry de Groot, enz. zijn net als de rubriek "De Radio van..." erg interessant. Wat mij persoonlijk erg leuk lijkt is een vast ontvangstrapportje over muziekstations. Temeer daar stations dit zelf niet altijd kunnen controleren. Zelf heb ik er een gemaakt, misschien dat dit geplaatst zou kunnen worden. Graag hoor ik jullie reactie.

Rene Herts, Heiloo

Red: Voor plaatsing in dit nummer was je te laat. Voor het volgende nummer zien we je bijdrage graag tegemoet.

Beste FRM,

Hier een brief van een fervente KG en MG luisteraar. Met zeer veel spijt heb ik moeten lezen dat jullie 4,45% te weinig vonden om, en ik citeer "onmiddellijk een wereldontvanger te gaan kopen". De heren van het FRM hoeven daarvoor helemaal niet zo 'n ding te kopen. Er zijn genoeg mensen die wel luisteren. Er moeten dan alleen afspraken worden gemaakt over inzendingsstermijn enzo. Mijn inziens is dit de mening van menig KG luisteraar / station. Tevens vindt ondergetekende dat de F van FRM niet meer van toepassing is. Als jullie verstandig zijn dopen jullie het blad om in 'Radio Magazine'.

Henk, Postbus 19074 3501 DB Utrecht.

Red: We zitten duidelijk op een verschillende golflengte.

GAAT BELGISCHE DJ "HET" MAKEN BIJ DE TROS?

Een Belgische presentator bij de TROS is op het eerste gezicht alsof je water ziet branden. "Maar", zegt Michel Ortiers, "men zegt dat ik geen accent heb, althans niet op de radio". Op het ogenblik presenteert hij eens in de zoveel tijd het programma 'de aflossing van de nachtwacht'. Een screentest voor tv is afgelegd. En nu? "Het is even afwachten, maar ik heb goede hoop.."



Dancing in Antwerpen.

"Mijn echte naam is Mark Driesen, op de radio Michel Ortiers. Ik ben nu een viertal jaar bezig als discjockey. Begonnen ben ik op plaatselijke radiostations, in Antwerpen. Op een gegeven moment heb ik gesolliciteerd, eerst bij radio Veronica. Daar was zogenaamd geen plaats vrij. Toen heb ik een bandje opgestuurd naar de TROS, en dat heeft eigenlijk een maand of negen geduurd voordat ik wat hoorde. Toen ben ik uiteindelijk uitgenodigd om samen met 2 anderen, Martijn Krabbe en Helen Kabel, 'de aflossing van de nachtwacht

'te gaan doen. In de toekomst verwacht ik in te kunnen vallen voor de hitparade en wellicht kan ik nog een eigen uur veroveren."

Je accent?

"Op de radio is het nauwelijks te horen. Dat komt ook deels dat ik een jaar of negen lang elk weekend in Nederland vertoefde, zodat ik de taal een beetje heb opgepikt."

Waarom niet bij de BRT geprobeerd?

"Persoonlijk heb ik niet zoveel interesse voor de BRT, omdat de stijl van radio maken daar totaal verschillend is van mijn stijl. Radio maken moet een beetje lollig zijn, niet zo stijf en stroef. Op de Belgische radio is dat nu eenmaal zo. Daarom heb ik gekozen voor de Nederlandse radio. Deels ook omdat er een aantal mensen in mijn omgeving waren die zeiden dat ik er geschikt voor zou zijn."

Hoe oud ben je eigenlijk?

"21. Ik ben op mijn zeventiende begonnen. Al heel jong was ik eigenlijk geïnteresseerd in alles wat met muziek te maken heeft. Via een vriend ben ik in contact gekomen met een heel klein radiostation, en daar eigenlijk meteen verslaafd geraakt. Vanuit mijn opleiding was ik eigenlijk van plan informatica te gaan studeren, maar daarin ben ik dus gefaald vanwege het radiomaken. Ik verkoos radio boven studeren, en nu werk ik in een computerzaak. Daar doe ik marketing."

Een voorbeeld?

"Jeroen van Inkel, die vind ik momenteel de beste. Bij de TROS? Ik ga niet zeggen dat ik het slecht vind, maar een ding is me opgevallen. Het is nogal een bejaarde ploeg. En er zijn programma's die wat mij betreft verdwijnen mogen. Maar ik noem geen namen."

Toekomst?

"Ja, moeilijk. Ze zijn erg onduidelijk. Toch denk ik dat ze me niet voor niks gehaald hebben, zeker gezien het feit dat ik nog een aardige reistijd af moet leggen. Eerst was het voor mij de vraag of ik als Belg Hilversum kon bereiken, nu is het de vraag of ik er kan blijven. Ik wacht wel af momenteel tot ik een brief krijg dat ik weer mag komen. Ik zie er wel een beetje hoop in."

GELUID ALS PROBLEEM

Zoals al eerder beloofd wordt dit maal het fenomeen mengpaneel uitgebreid behandeld. Jochem Zandvliet, professioneel geluidstechnicus maar best aardig, begeeft zich tussen de kanalen, faders en de voorafluistering teneinde licht te scheppen in de duisternis waar het mengers betreft. Jochem does it in the mix!

Met een mengpaneel ofwel een regeltafel (ook wel een mixer genoemd), worden geluiden met elkaar gemengd. In een geluidsstudio worden niet alleen geluiden gemengd, maar wordt het geluid ook bewerkt en gecorrigeerd. Die bewerking zou kunnen bestaan uit comprimeren (het verschil tussen harde en zachte passages kleiner maken), of het geluid van een galm te voorzien. Om geluid minder direct te laten klinken wordt er galm aan toegevoegd, zodat het geluid in een bepaalde akoestiek wordt geplaatst. Mankeert er iets aan het geluid dan moeten we dat met filtering proberen te corrigeren. Heeft een geluid geen body of klinkt het niet warm, dan moeten de lage tonen, frequenties versterkt worden. Is een geluid onverstaanbaar dan moet er iets met de middenfrequenties gebeuren, en klinkt een geluid niet fris dan kan versterking van de hoge frequenties tot verbetering leiden.

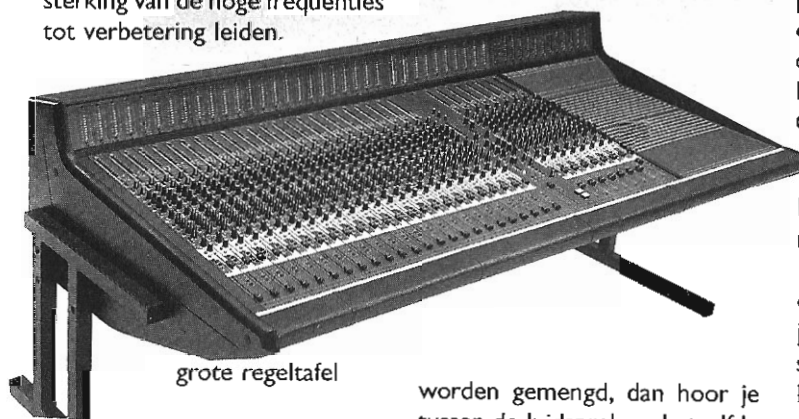

grote regeltafel

Er zijn gigantisch grote mengpanelen. Die heten regeltafels. Er zijn ook zeer simpele mengpaneeltjes die dan mixertjes genoemd worden. Die grote regeltafels worden gebruikt bij muziekopnames. Voor iedere geluidsbron (een muziekinstrument of een (zang)stem) wordt een microfoon gezet. Elke microfoon heeft een eigen fader op de regeltafel, met zijn eigen filtermogelijkheden en de mogelijkheid om dat geluid wat door die

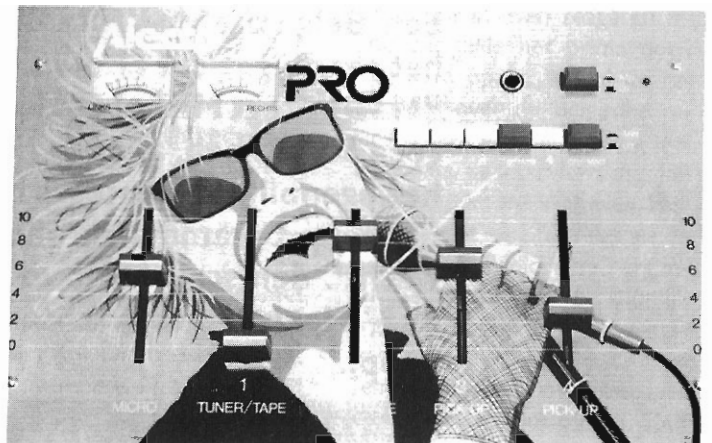

microfoon komt van een galm te voorzien, en eventueel naar diverse randapparatuur te sturen. Met een panpot krijgt het signaal een plaats in het stereobeeld. Alle instrumenten, zangstemmen, en andere geluidsbronnen komen door middel van faders - soms wel zo'n 40 tot 60 stuks - bij elkaar. Als alle geluidsbronnen in de juiste verhouding met elkaar

geluidsbron naar geluidsbron overgaan met slechts twee faders. Dit zou een hele andere benadering van radio techniek inhouden. Voorlopig worden radio-programma's, waar ook ter wereld, gemaakt met mengpanelen bestaande uit meerdere faders. Ook is het hier gebruikelijk dat elk apparaat of microfoon een eigen fader heeft. In de meest simpele vorm is dat 1 microfoonfader, 2 pick-up faders, en 1 of 2 faders voor overige geluidsgevers; bandrecorder, cassettedeck of CD-speler. Een dj-programma is er net mee te realiseren.

Het merk Alecto brengt zulke mengpaneeltjes in de handel. Klein, eenvoudig, goede kwaliteit en niet duur. Voor f 149,- koop je bijvoorbeeld al bij radio Lensen in Amsterdam zo 'n 5-kanaals mengpaneeltje, en niet alleen in Amsterdam kun je ze kopen, door het hele land zijn er verkooppunten van deze uit Thailand afkomstige mixertjes. Dat mixertje heeft een netvoeding, 2 pick-up faders geschikt voor magneto-dynamische elementen, eventueel omschakelbaar naar (waar vind je ze nog...?) cristalelementen. Alle kanalen kunnen worden voorafgeluisterd met een koptelefoon, behalve het microfoonkanaal en de uitgang van het mengpaneel. Echt nodig is dat laatste

worden gemengd, dan hoor je tussen de luidsprekers hetzelfde als wat er in de studio of op het podium gespeeld wordt.

NIET NODIG

Mensen die radioprogramma's maken hebben zo'n groot mengpaneel niet nodig. In principe zouden twee faders voldoende kunnen zijn., indien alle geluidsbronnen (pick-up's, microfoon, CD-spelers, etc.) op die faders zouden zijn te programmeren. Om beurten kun je dan van ge-

niet, maar het was wel makkelijker geweest. een handige jongen (of dame?) kan dit echter door een kleine ingreep alsnog aanbrengen: door bv een andere schakelaar (zes standen schakelaar) te monteren, of de keuze schakelaar magn / cristal te benutten. Een voorafluistering is nodig om een plaat of bandje tijdens je programma of iets dergelijks klaar te kunnen zetten. In de wat hogere prijsklassen zijn er kleine mengpaneeltjes die wat meer kunnen. Vreemd genoeg zijn ze bijna allemaal 5-kanaals, maar er is wel een equalizer ingebouwd. Dit is een uitgebreide toonregeling. En ze hebben ook nog een balance-regelaar, en een som-, of totaal-fader, zodat het gemengde geluid in sterkte kan worden geregeld. Deze dingen zijn wel leuk, maar als microfoon, plaat of CD en bandje goed zijn, dan is een equalizer of een balance regelaar niet echt nodig. Zeker niet als deze op een onhandige plaats zitten. Een balance-schuif onder de faders geplaatst is erg onhandig, omdat bij het bedienen van de faders daar gemakkelijk tegen aan kan worden ge-

stoten, en het geluid juist niet meer in balans is. Een balance-fader op zich is al flauwekul; een draaiknopje is net zo functioneel. Een mengpaneel moet overzichtelijk zijn en knoppen die bij een bepaalde fader horen (bijvoorbeeld een toonregeling voor een microfoon) moeten ook in de buurt van die fader worden opgesteld. Niet zomaar ergens waar toevallig nog plaats was, dan lijkt zo 'n mengpaneel net een slagveld. Gevolg: het werken ermee klinkt ook als een slagveld.

HET RECEPT VOOR HET IDEALE MENG-PANEEL

Onder de faders mogen geen knoppen zitten, daar moeten de polsen kunnen steunen bij het schuiven. Alle knoppen die bij een fader horen (gain=voorversterking, low, high, panpot, voorafluistering, etc.) moeten gewoon recht boven de fader geplaatst worden. De VU-meters moeten duidelijk zichtbaar zijn opgesteld, het liefst in de buurt van eventuele somregelaars, to-

taalfiltering en koptelefoonuitgang. Schakelaars die normaal gesproken maar een maal worden gebruikt (bijvoorbeeld omdat zij een keuze maken tussen MD element of cristal element) moeten natuurlijk helemaal worden weggestopt, deze mogen niet eens op het front te zien zijn. Het mengpaneeltje op de foto heeft deze schakelaars zitten naast de voorafluisteringschakelaars. Je zal je toch maar vergissen bij het voorafluisteren... Natuurlijk zijn er mengpanelen te koop die wel logisch zijn opgebouwd, en daardoor ook gebruiksvriendelijker zijn. Helaas zijn deze dan ook meteen een stuk duurder dan het mixertje van Alecto.

Een eenvoudig en toch nog vrij goedkoop mengpaneeltje (f1275,-) is de Discom I van D & R. D & R is een Nederlands bedrijf, begonnen in Amsterdam als bouwer van een mengtafel voor een Amsterdamse popgroep (zen). Dat is uitgegroeid tot een bedrijf met ca. 40 medewerkers in een prachtig pand in Weesp. Niet alleen maken ze daar de Discom I, er worden ook hele grote regel-

Stereo
Broadcast
Mixer

S B M



EELA AUDIO SBM:
a complete, fully modular
on air radiodesk with flexible layout
and all necessary functions and
facilities.
Extreme reliable by intensive use of
solid-state switching and VCA faders.

eela audio

Hondsruglaan 83a, 5628 DB Eindhoven Holland, Tel: 040 -424455, Telex: 59281 BOLLE NL.

tafels gemaakt voor omvangrijke muziekproducties, én verschillende randapparatuur. Op zich leuk dat zo 'n klein land als wij zijn toch ook hier weer groot voor de dag kunnen komen.

De Discom I (je zou zeggen dat er vroeg of laat een Discom 2 moet komen...) heeft 2 microfoonkanalen, ieder met een eigen toonregeling. Twee pick-up faders, en drie tape-faders, in totaal dus 7 kanalen. De twee microfoonkanalen hebben een pan-pot, de andere kanalen zijn stereo.

De linker en rechter uitgang hebben ieder een eigen toonregeling én een aparte linker en rechter totaalregelaar. Er kan per kanaal presence gegeven worden bij 1000 Hz. Volgens mij is dat bij die frequentie zinloos. Deze frequentie is totaal oninteressant om presence te geven; ergens tussen de 2500-5000 Hz was een betere keus geweest. Ieder kanaal heeft een eigen gain-regelaar. Dit is de nivo-vooringstelling, oftewel: niet ieder apparaat geeft hetzelfde nivo af, en kan met de gain-regelaar aangepast worden.

De twee pick-up kanalen zijn omschakelbaar naar extra microfoonkanalen, zodat er maximaal 4 microfoons op de Discom kunnen worden aangesloten. De muziekanalen bezitten een remote schakelaartje zodat daarmee pick-up's en dergelijke kunnen worden gestart. Bij de koptelefoonuitgang zit de koptelefoon-volume regelaar en een keuze knop voor de voorafluistering of de somafluistering. Per kanaal kan worden gekozen of men dat wel of niet wil voorafluisteren. Verder heeft de Discom een grote duidelijke stereo led VU meter die met de voorafluistering meeschakelt. De Discom I heeft ook wat kleine nadelen. Zo kan er geen koptelefoon met 'n lagere weerstand dan 400 Ohm worden gebruikt.

Dat is erg jammer, want de meeste koptelefoons hebben een lage weerstand. De Discom I was nog gebruiksvriendelijker geweest als alle voorafluister-schakelaartjes op één rij hadden gezeten, evenals de gain-regelaars. Dit had zelfs tot de uitgangskanalen doorgevoerd kun-

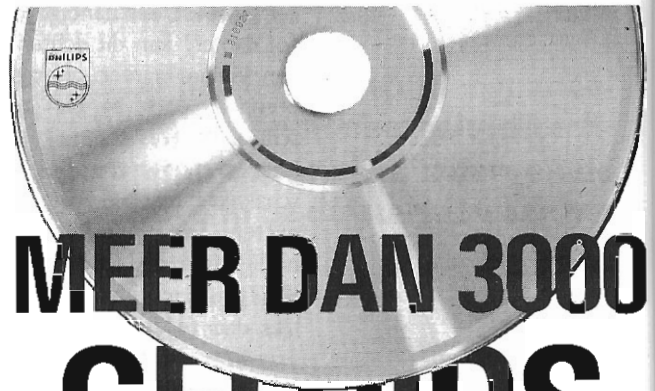

MEER DAN 3000 GELUIDS EFFECTEN

op Compact Disc

Philips brengt voor alle programma-makers, presentators/DJ's, geluidstechnici en muzikliefhebbers een complete **SOUND EFFECTS LIBRARY** met maar liefst meer dan 3000 speciale stereo-geluidseffecten op 28 CD's, die rechtenvrij gebruikt kunnen worden.

O.m.: 64 verschillende deurgeluiden, 35 startende, optrekkende en remmende trucks, 48 verschillende voetstappen, 9 kikkergeluiden, 41 verschillende vliegtuiggeluiden, 25 helicopters, 29 geluiden op en om hockey-velden, 23 geluiden van paarden, 15 verschillende geluiden in kapsalons, ruimte-effecten, elektronische effecten, boerderij-geluiden, achtergrond/sfeergeluiden, klokken, bellen en muzikale effecten. Geen spetters, hangers, krakers, krassen en tikken meer: elk geluid „staat“.

Een overzichtelijke catalogus van 224 pagina's deelt alle geluidseffecten in naar onderwerp met beschrijving, track- en indexnummer met opgave van tijdsduur. Prijs: f 30,-*.

Complete Sound Effects Library van 28 CD's: f 4.195,-*.

*Prijzen excl. BTW.

Voor informatie of demonstratie kunt u contact opnemen met

Jan Verasdonck, account manager prof. CD:

PHILIPS NEDERLAND ELA/prof. CD

Postbus 90050, 5600 PB Eindhoven

Tel. 040-784338

INFORMATIE - COUPON

Naam: _____

Functie/bedrijf: _____

Adres: _____

Postcode/woonplaats: _____

Telefoon: _____

PHILIPS

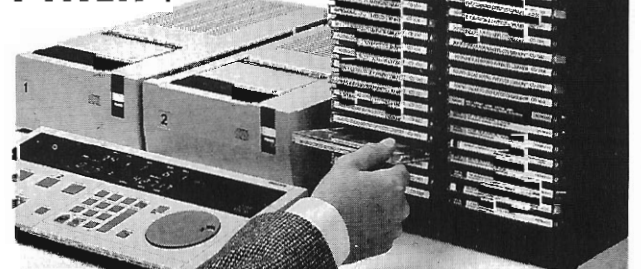

**PHILIPS PROFESSIONELE COMPACT DISC
PERFEKT GELUID VAN DE UITVINDERS**

nen worden, zodat de VU meters naast de faders waren gekomen. Maar misschien is dit een idee voor de Discom 2? De Discom 1 is een prettig mengpaneel zonder flauwekul, en is zeer praktisch. Als er inderdaad een Discom 2 komt dan mag die best 10 kanalen hebben. Een beetje studio heeft tegenwoordig 2 microfoons, 2 pick-up's, 2 CD's, 3 jinglemachines en nog een of twee cassette- of bandrecorders. Voor mensen die de Discom 1 net iets te beperkt vinden zijn er bij D & R zoals gezegd ook grotere mengpanelen. Bijvoorbeeld de 300 MK 2. Deze heeft 8 kanalen ieder met eigen toonregeling, 2 groepsuitgangen aux 1 en aux 2, 2 totaal-faders, een intercom aansluiting via aux 1 en 10 cm lange faders. De prijs is ca. f 3000,—. Is dat nog te weinig dan kent men nog de vernieuwde 700 serie, modulair, die kan je zo groot maken als je zelf wilt. Is de Discom 1 je te klein en de rest je net weer te groot, dan komt er over een paar maanden een speciaal type voor je uit, namelijk de Distec. Ook een modulair mengpaneel, dus met broodjes, wat standaard 10 kanalen krijgt. Ieder kanaal zal



discom

een 3 voudige toonregeling hebben, en ook 10 cm lange faders. De prijs gaat ongeveer f 2000,— worden.

Tot zover een overzicht van mixers tot mengpanelen. Er blijkt voor elk wat wils. Belangrijk is - voordat je een mengpaneel gaat kopen- dat je eerst eens een lijstje maakt waaraan een mengpaneel voor jou moet voldoen. Doe je dat niet dan is de kans groot

dat je er na een paar maanden achter komt dat je liever een andere menger had willen hebben. Mochten er handelaren zijn die vinden dat er aan hun producten meer aandacht moet worden besteed, dan kunnen zij foldermateriaal e.d. naar de redactie sturen, zodat ik later nog eens op dit onderwerp terug kan komen.

Jochem Zandvliet





Sinds 1983 was hij niet meer aan boord geweest, zo vertelden de deejays, en ja hoor een maand geleden stond hij opeens op de tender, samen met Bolland. Bolland babbelde honderd uit tegen de freaks aan boord en liet zich gewillig fotograferen. Ronan niet, no pictures, no interviews.... Wat hij precies aan boord kwam doen verhaalt de bron niet, maar je kan er naar raden. Er is wel een nieuwe lokatie voor de Ross bedacht, namelijk voor de kust van Suffolk, ten noorden van Felixstowe, 24 mijl voor het gehucht Orfordness. Wie het maar wilde horen kreeg die nieuwe plek nog uitgetekend ook. Dus opnieuw twijfels. Het ligt er te dik op. Mogelijk werd voor deze plotselinge pr benadering gekozen om de autoriteiten op een dwaalspoor te brengen. Mocht, want je weet maar nooit, de Ross daar toch geplanned zijn, dan moet degeen die dat advies heeft gegeven ter plekke 20 stokslagen en een teerbad krijgen. Het is daar ruwe

zee, en iedere noord-oostelijke wind komt zonder enige beschutting recht op het schip af. Bovendien zal de DTI gaan roepen dat Caroline en Monique (indien dan nog aanwezig...) de Engelse World Service uitzending storen omdat op een steenworp afstand aan land de zendmasten staan die o.a. richting Skandinavië uitstralen. Ook het tenderen aldaar zal niet gemakkelijk zijn, en wanneer uit niet-Britse havens wordt bevoorraad zullen het lange tripsjes worden. Brood meenemen en anti-miselijkheids tabletten.

FINLAND

Het is al diverse keren door mij aangerood, maar toch nog even het onderwerp Finland op 963 KHZ. Met ingang van 1 juni is Finland op 963 gaan testen met zwaarder geschut. Dit gebeurt op ongeregelde tijden, maar ik heb de tonen dwars door Monique heen kunnen horen. Dat of-

ficiële radiostations aan PR doen wist je wellicht ook, maar zo goed als de Finse PTT en omroep dit doen was niet te verwachten. Zij schreven een brief aan Caroline en Monique en kondigden de start van hun test per 1 juni aan met een vermogen van 600 kw. Tevens werd vermeld dat 1 juli de officiële uitzendingen zouden starten. De suggestie in de brief werd gedaan om te verhuizen naar de 981 KHZ. Overigens een waardeloze frequentie omdat op het naastliggende kanaal diverse lokale ILR stations uitzenden. Maar goed, in plaats van verhuizen werd het eerst opvoeren. Chicago nam wel redelijk veel gespetter weg aan de rand van het signaal, maar in vermogen stopte hij er het nodige bij. Jammer voor Finland dus. Overigens in de late avond geen probleem, omdat er dan nog steeds geen overdrive is. Volgens Heavy Metal freak John Burch komt het spoedig terug in een andere vorm (zie vorige FRM).

NANNELL EIGENAAR: "DUTCH COAST"

Nadat de hele Nederlandse piraten-scene getracht heeft een of meerdere stations op de Nannell te krijgen werd het stil rond het half afgebouwde zendschip in Spanje. Opnieuw werd er getracht vanuit ons land het een en ander op poten te zetten, en er wordt nog steeds geflirt met Al Ham. Als een van de actievelingen wordt Ron -ex Monique-West genoemd. De Harveys roepen nu dan ook definitief voor de Nederlandse stranden het anker uit te gooien. Voor wie wil weten wat er momenteel aan het anker vast zit, hierbij een resume van de belangrijkste zaken aan boord. 30 Slaapplaatsen, 2 nieuwe Cummings 350 kVa generatoren, 1 Dentz 250 kVa generator (ze kunnen zowat heel Hilversum van stroom voorzien...), 1- 10 kW Collins AM-TX (intact), 1-50 kW AM-TX (defect), een zout-zoet water installatie, hoofdmoter Mann in perfecte conditie (!?), stuurhuis voorzien van moderne communicatie-apparatuur waaronder computergestuurde telex plus printer, reddingsmaterialen, studio's alleen draaitafels en spotmasters, de mast nog kaal en ingeschoven, 2 mess rooms en een radio ... Een grote koelvries installatie kan voedsel voor

maanden herbergen. De conditie van het schip schijnt dermate goed te zijn dat het zonder problemen door een zeewaardigheidskeuring heen komt. Inmiddels ligt het alweer zo lang in Spanje dat de vorige positieve keuringsuitslag verlopen is. Momenteel hangt de panamese vlag aan boord, maar het ligt in de bedoeling om als voorheen weer in Honduras te worden geregistreerd. Het is te hopen dat eventuele nieuwe operators van het schip financieel draagkrachtiger zijn dan de vorige. Die betaalden namelijk met ongedekte cheques.

TERRITORIAL SEA ACT(ION)

Het wetsvoorstel tot uitbreiding van de Britse territoriale wateren is inmiddels door het Engelse parlement gejaagd. Een woordvoerder van de Engelse regering verklaarde half mei dat het slechts een kwestie van een paar weken zou zijn voordat de Bill tot Act (wet) wordt verklaard. Inmiddels wordt er op aangestuurd dit op 1 juli in te laten gaan. De praktijk zal moeten uitwijzen in hoeverre de zeezenderij hiervan hinder zal ondervinden. Voorlopig houdt men zich

groot. Een ander probleem, maar hieraan enigszins verwant, is de registratie van schepen. De DTI heeft onlangs verklaard dat zij er na lang aandringen bij Panama in is geslaagd zowel de registratie voor de Ross als voor de Communicator te laten intrekken. Verder werd gezegd dat op basis hiervan spoedig acties te verwachten zouden zijn. Probleem voor de DTI is, dat Panama al meer heeft gezegd de registraties in te zullen trekken, maar dat later bleek dat men dat nooit gedaan heeft. De Nannell bezitters zouden problemen kunnen ondervinden met hun registratie in Honduras. Dit land accepteert zowat ieder schip, ook die met zenders aan boord, maar alleen als die aan boord zijn om getransporteerd te worden. Niet wanneer zij actief voor radiodoeleinden zijn geïnstalleerd. De al eerder aangekondigde internationale samenwerking tussen DTI en andere piratenjagers in Europe, de nieuwe Britse zee wet, het intrekken van de registraties (aldus de DTI...), de beperkte commerciële belangstelling van adverteerders en een voortdurend slechter wordend image maken het leven van O'Rahilly, Bolland en Anderson er niet beter op.

THE MAGDA MARIA STORY

Wie het niet geloven wil gaat maar naar Amsterdam. Het zendschip de Magda Maria ligt nog steeds in de entrepothaven. Maar plotseling werd het iemand bij onze overheid te gortig, en die riep dat het ding binnen een week weg moest. Na enig onderhandelen werd de zaak gesust, en kan Maria nog even onder bewaking van HM douane op betere tijden wachten. Binnenkort zal er door een onafhankelijke partij een schaderapport worden opgemaakt dat moet dienen om de schadeclaim richting justitie kracht bij te zetten. Het is te hopen dat de overgebleven eigenaren winnen want het schip is dermate toegetakeld dat er knap geld op tafel moet komen om het weer in de oude staat te brengen.

RUSLING



Al voor deze ontwikkelingen hadden een paar kranten in East Anglia het op hun heupen gekregen en schreven eind april dat de Magda Maria zich in het Knock Deep zou nestelen. Het spoor van de tipgever leidt naar goede bekende Paul A. Rusling himself. Bovendien bleek dat de DTI er ook van overtuigd was dat de Magda Maria voor hun kust zou gaan uitzenden. Ook zij waren getipt en wel door een en dezelfde persoon; juist, Young Paul. De DTI schijnt zelfs naar Amsterdam te zijn afgereisd om het na te trekken. Wellicht herinner je je nog dat Rusling een aantal maanden geleden ook naar de Magda Maria was geweest. Waar-

om doet hij zoiets? En waarom maakt hij video's van dit soort dingen? En aan wie laat hij die zien? Aan de DTI? Crispian St John sprak onlangs met een medewerker van de DTI en dit figuur liet doorschemeren dat zij waren getipt door Rusling. Dat komt overeen met wat Rusling eerder had rondgebazuind, nl dat de DTI een bezoek zou gaan brengen aan de Magda Maria. Een aantal mensen uit de offshore scene maakt zich zorgen om de handel en wandel van Rusling. Zij verdenken hem ervan o.a. een reeks namen aan de DTI te hebben doorspeeld van mensen die ooit betrokken waren bij Laser 558. Dit in ruil voor zijn eigen onschendbaarheid. Want ik stel hier opnieuw de vraag: Waarom is Rusling nooit door de Britse justitie vervolgd voor al zijn offshore-activiteiten? En waarom hangt hij in Philadelphia rond? Opmerkelijk is verder dat Young Paul vanuit de USA brieven (gedrukt) schrijft aan de bestellers van zijn laatste boekje "A Laser Hit can Burn", dat de uitgave wordt uitgesteld omdat hij aandacht wil schenken aan de rechtszaak op 12 juni die tegen vele ex-558 medewerkers wordt gehouden. Hij beloofde ongeduldige mensen die reeds betaald hadden hun geld terug te geven. Dat wordt spannend... Verder speelde Rusling ook nog een spelletje met Fred Bolland. Rusling vertelde Fred dat Laser op de Nannell zou komen en dat hij de Communicator ging overnemen. (?) Fred werd de mogelijkheid geboden een station te starten naast Laser. Maar zoals Rusling al eens bij mij en Ben Bode had geprobeerd maakte hij een afspraak en liet Fred voor niets opdraven: geen Paultje te zien.. Wie Paul trouwens eens wil schrijven ofzo...: Paul A Rusling, Suite 207; 201 Old York Road; York PLaza; Jenkinstown PA 19046, USA. Zoals we inmiddels weten kon Paul zijn bod op de Communicator van 128.000 pond niet waar maken. Hij liet - zoals gebruikelijk - niets meer van zich horen. Tot slot nog een opmerkelijk feit. In de voorgedrukte brief aan de potentiële boekkopers vertelde Young Paul dat

de mensen op de bewuste rechtszaak niet onder de M.O.A. worden aangeklaagd, maar vanwege de "Samenzweringswetgeving". Daar zijn ze lekker mee... Maar hoe wist Paul dit trouwens in zo'n vroeg stadium?

RADIO SOUVEREIGN TEST WEER

Sinds Crispian St John als nieuwe man achter het golden oldies station Sovereign aankondigde dat deze zender weer terug zou keren is zijn postbus in Kettering niet leeg geweest. Hetgeen aantoonde dat de belangstelling voor dit format en voor Sovereign zeer groot is. Solid Gold Sovereigns format is gebaseerd op lekkere muziek uit de jaren '55-'74. Voordien was het station gehuisvest in London en Italie (voorloper van Riviera 104), maar nu koos het Dublin als veilig onderkomen. Veilig in de zin van wetgeving en wat betreft inkomsten uit reclame. Lokaal zendt Sovereign straks uit op AM 1521 kHz en 96.1 MHz. Voor de freaks zoals jij en ik werd de zender van radio Rainbow gehoord, zodat van 06.00 uur tot 18.00 uur (Engelse tijd) het geheel voor ons ook enigszins te beluisteren is via de 6240 kHz. De eerste testen op KG waren op 17 mei en klonken veelbelovend. Temeer omdat Sovereign gebruik maakte van hetzelfde jinglepakket dat Radio London ooit toepaste, maar nu uiteraard met haar eigen naam. Op de testtapes was de stem te horen van Chris Elliot, die ooit door John England werd meegesleurd om Big L weer op poten te zetten. Toen ik Cris aan de telefoon had was hij ook zeer verbaasd over de zeer hoge respons die afkomstig was uit heel Europa. Overigens is het de bedoeling dat Elliot (op tape) de breakfast shows gaat doen. Tot nu toe zijn er ook twee religieuze programma's geplanned. Volgens Crispian zou zijn station half juni gestart moeten zijn. Laten we het daar maar op houden.

John Wendale

Zeezend nieuws in het kort

Howard G. Rose, of-te-wel Jay Jackson, of-te-wel Crispian St. John verklaart bij hoog en laag dat Radio Sealand nog steeds realiteit is. Op dit moment wordt naar studio-apparatuur en zenders gezocht. Aanbiedingen zijn dus welkom. Het format van Sealand zal wel ergens uitkomen op Good Music-Easy Listening. Geloof jij het, geloof ik het....

- De advocaten van Roy Bates hebben verzekerd dat Sealand geen last ondervindt van de Territorial Sea Act en kan zelfs 3 mijl rond het "fort" als eigen gebied claimen. Als Roy voldoende zand zou hebben kon het dus een leuk eiland worden.....

- De nieuwe zender van de Voice of Peace schijnt al te werken op de middengolf. Grote verwarring bestaat echter nog steeds over de juiste frequentie, of 1430 of 1530 KHz. Wie het weet mag het schrijven!

- Scott Shannon, bekend van laser en de nacht-uitzendingen van de Tros met Rockin America, een productie van klestwood One, is momenteel hoorbaar op z'n 15 Engelse ILR Stations en op BBC Derby.

- Dave Windsor heeft na een korte aanwezigheid Wyvem Radio verlaten en de zon opgezocht aan de Italiaanse kust. Hij is weer deejay bij Riviera 104 geworden, zoals in 1986. Wanneer je aan de Italiaanse of zuid Franse kust op vakantie bent moet je beslist naar het station luisteren, het is de moeite waard, 104,5 MHz ! Als het goed is zal Alan West er ook nog te horen zijn.

- Voormalige Laser deejay Jay Mack heeft een betaalde baan gevonden. Hij is nu program director bij het Amerikaanse station WFTR in Wocheater.

- De advertentie-aquisateur van Monique werd op aanvraag van Fred Bolland failliet verklaard wegens financieel mismanagement. Het schijnt nooit erg tussen die twee te hebben geboterd en blijkbaar was dit de kans voor Fred. Maar ook de belasting zat achter de reclameverkoper aan, die zich ook wel profileerde als uitvinder en homeopatischegenezer. de man heeft op stelling sprongen de benen genomen (per Singapore Airlines?) en alles achter gelaten. Zijn telefoon is afgesneden. Men is hem echter op het spoor. Wie moet er nu in godsnaam contracten afsluiten met Johan Maasbach?

- Laser's nieuwslezer Andrew Turner heeft ook een betaalde baan gevonden. Hij oefent zijn vak nu uit bij LBC, het nieuwsstation in London. Ieder heel uur is hij nu in de lucht met het nieuws dat naar alle ILR stations wordt doorgeleid.

- Stuart Payne -ex Daily Mirror media journalist en tevens zeezenderfreak- die al weer geruime tijd in dezelfde functie bij de nieuwe Britse krant Today werkt, werd per 1 juni benoemd tot chief editor van de zondageditie "Sunday Today". Echter per 4 juni kreeg hij van zijn directie te horen dat Sunday Today werd opgeheven. Dat zal pijn hebben gedaan.

- The Caroline Movement die een oude ferry boot heeft opgeduid voor tripjes naar de Noordzee heeft eindelijk een stuurwiel voor het kreging gevonden. Dus binnenkort weer John Burch met megafon naar de Ross.

- In het Veronica blad van 13 juni dit keer eens een tweetal pagina's over zeezenders van de hand van Ruud Hendriks onder de titel "Zeezenders blijven in de lucht". Alleen de titel is knap bedenkelijk. De inhoud eigenlijk ook. Niet alleen dat de informatie sterk verouderd is -het stuk heeft kennelijk lang op de plank van Robert Briel gelegen-, ook de inhoud komt mij hier en daar zeer bekend voor (letterlijk zelfs, Ruud!!). Jammer, dit ben ik van Ruud niet gewend. Als het nu de Grote Verwarring geweest was...

- Drs Wim de Valk is dus verliefd op Anneka Rice, omroepster bij BBC tv. Hoe ging dat deuntje ook al weer? "... wordt nooit verliefd op een zeeman...?" Gelukkig voor Anneka dat televisie nog steeds maar "one way" is. Ik kijk met kloppend hart uit naar het volgend "Bericht van Boord".

- Zojuist bereikte mij het bericht dat de Ross op 10 juni naar een nieuwe lokatie is gegaan, en wel zo'n 15 mijl ten noordoosten van North Foreland.

- Ook de Communicator is weer voor de Britse kust gesleept (volgens de caroline scene). Er wordt (nu echt?) aan een nieuwe mast gewerkt, met name ten behoeve van FM uitzendingen. Voorlopig nog niet in de lucht.

- Op Sealand wordt nu weer het plan uitgewerkt voor een tv station met behulp van mensen uit Texas USA. Volgende maand zal waarschijnlijk Roy weer zeggen dat radio toch voorrang krijgt. Ik kan het echt niet meer volgen.

John Wendale

Eela Audio

EELAAUDIO in Eindhoven bestaat sinds 1975. Opgericht indertijd door Pieter Bollen en Frans van Eenbergen, maakt het bedrijf professionele audio-apparatuur voor radio, tv, AV-, en opnamestudio's. Net zoals de Reporterphones kom je de mengpanelen van deze firma in vele studio's overal ter wereld tegen. Een grote reputatie gekoppeld aan -uiteraard- een hoge kwaliteit. Onlangs verscheen een nieuw Eela Audio product: De S.R.M. (Stereo Radio Mixer). Dit mengpaneel is afgestemd op reeds bestaande lokale radio- en ziekenomroepen.

Radio tafels bouwen is een vak apart en vraagt een totaal andere benadering als een recording-, of PA mengtafel. Met klanten als de BBC, NOS, BRT, LRAB en de RAI heeft Eela audio op dit terrein jarenlange ervaring. Men heeft binnen dit bedrijf dan ook serieus nagedacht over een budget vriendelijke radio-mixer naast de reeds bekende SBM. Sinds kort is Eela audio op de markt gekomen met een nieuwe mixer, speciaal afgestemd op lokale radio-, en ziekenomroepen. De Stereo Radio Mixer, een modulaire menger. De filosofie achter deze S.R.M. is een compacte radio mixer te leveren, met een minimaal aantal knoppen aan de bovenzijde, maar een maximale stuur-electronica aan de binnenzijde van het paneel. Deze wijze van constructie garandeert dat bedieningsfouten tot een minimum worden terug gebracht. Tegelijkertijd is het bedieningsgemak en de overzichtelijkheid optimaal, waardoor ook een niet-technicus de mixer eenvoudig kan bedienen.

Deze mixer kent vele standaard-faciliteiten zoals faderstarts, VCA gestuurde faders, selecteerbare regie- of studiomonitormute bij opengaande microfoon, VCA ge-

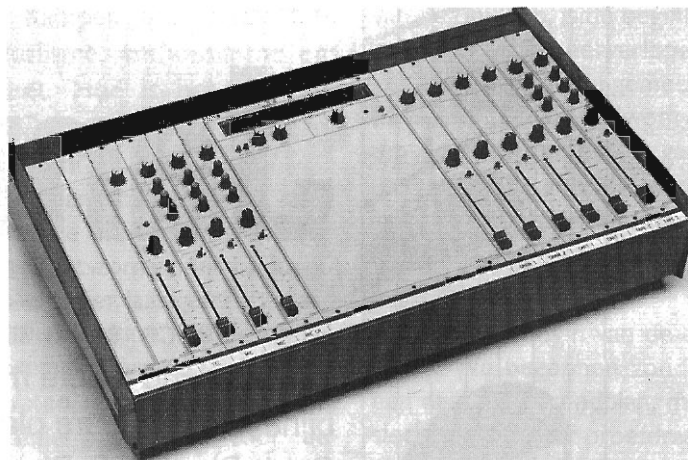

stuurde overall limiter, Auto PFL, kuch aansluiting welke op afstand het microfoonkanaal mute, en overschakelt naar PFL, zodat deze als intercom kan functioneren.

Naast al dit moois zijn er verder zeer hoge eisen gesteld aan specificaties als faderdemping, oversturingsreserve, signaal-ruis afstand en kanaalscheiding.

Al deze zaken vormen een standaard eisen pakket voor een echte professionele radiotafel.

Verder is de mengtafel uitgerust met 3 microfooningen, 6 stereo ingangen waarvan 2 met RIAA correctie, 2 met en 2 zonder toonregeling, 1 telefoon ingang met hybrid en 2 blanke panelen voor eventuele uitbreiding.

Exclusief BTW kost deze mixer FL 6890,-, wat ons niet

duur lijkt voor een dusdanige hoge kwaliteit mixer in het hart van een radiostudio.

MILJOENENORDER

Onlangs heeft de praktijk de kwaliteiten van de produkten van Eela audio andermaal aangetoond: De Zweedse radio LRAB heeft 95 mengtafels van het type S 240 besteld. Dit betekent een miljoenen-order voor Eela audio. De VCA gestuurde mengtafel werd geselecteerd uit een groep van 8 inschrijvingen door gerenommeerde merken. De uiteindelijke keus werd niet zozeer bepaald door prijstechnische redenen, maar meer door het vernuftig technisch ontwerp waardoor het systeem zich kenmerkt.

Voor meer informatie over de produkten van Eela audio: 040-424455. Plaatsing van een miljoenorder is niet per sé noodzakelijk.

DISCO DANCE

ontvang disco dance voor

17.50

tot

Januari '88

Disco Dance is een snel groeiend tijdschrift dat als enig blad in Nederland iedere maand uitgebreid aandacht besteedt aan bijna alle dansbare platen die zojuist verschenen zijn, zoals Soul, Rhythm & Blues, Funk, Hiphop, Housemusic, Italo, GoGo, New Dance enzovoorts.

Disco Dance bevat verder alle mogelijke informatie voor deejays en mixers, discotheekeigenaren en -bezoekers, en verder iedereen die de dansbare muziek een warm hart toedraagt. Verder technische informatie, hitlijsten, interviews met coryfeeën uit deze branche en de populaire advertentierubriek Vraag en Aanbod.

Ter kennismaking is er thans een eenmalige aanbieding met een voordeel van *f* 7,50!

Wie onderstaande bon invult en opstuurt ontvangt voor de rest van 1987 (de nummers juli t/m december) het maandblad Disco Dance voor slechts *f* 17,50.

Bon: Ja, ik neem een abonnement op het maandblad DISCO DANCE tot 1 januari 1988. Stuur mij maar een acceptgirokaart voor *f* 17,50. Nadat ik dit bedrag heb overgemaakt ga ik vanaf juli t/m december het maandblad DISCO DANCE ontvangen.

Naam: _____ Adres: _____

Postcode: _____ Woonplaats: _____

Deze aanbieding is geldig tot 1 aug. 1987. Stuur deze bon vandaag nog in een open envelop aan: Stichting Nederlandse Top 40 - Postbus 706 - 1200 AS Hilversum. Je kunt ons ook even bellen om een abonnement te bestellen BEL NU 035 -23 16 47.

S.L.O.K. bestaat (nog) ondanks veel problemen

Meer dan een jaar geleden, 21 mei 1986, zond de lokale omroep van Kampen zijn eerste proefuitzending uit. In september van dat jaar, negen maanden geleden, startte de huidige programmering. De lokale omroep draait, maar de vraag is : "Hoe?".

Dieuwke Kroese en Yvonne van Deursen namen een kijkje in de keuken van de SLOK.

In de Stadsgehoorzaal van Kampen is de redactie- en uitzendruimte van de SLOK, de Stichting Lokale Omroep Kampen, gevestigd. Via de artiesteningang is de redactie annex kleedkamer te bereiken. Een trap verder is de studio, een pijpenla van zeven bij twee. Van hieruit worden door afzonderlijke redacties de uitzendingen verzorgd. Door de week betekent dat dagelijks twee uur gevuld wordt met actualiteiten, interviews en vaste rubrieken. 's Zaterdags verzorgt de sportredactie het programma en op zondag is het tijd voor 'het geestelijke'. De SLOK. Inmiddels een re-

delijk begrip in Kampen. Het begin van de lokale omroep in Kampen was er een van idealisme, enthousiasme en inzet. Hoe is het met de SLOK na negen maanden draaien?

Het plan om een lokale omroep te starten kwam vorig jaar niet zomaar uit de lucht vallen. Vier jaar geleden werden er vanuit Radoka, een vereniging waarin 21 Kamper piraten waren verzameld, al plannen geopperd voor de oprichting van een lokale omroep naast de al tien jaar bestaande ziekenomroep. Een machtiging werd aangevraagd en verkregen. September '86 was de start van de SLOK een feit.

Volgens Gerrit Bos, programmeerder en mede-oprichter van de omroep, is de beginfase echter wel te snel verlopen. "Onder druk van de gemeente was de SLOK gedwongen om per 1 september te gaan uitzenden. De subsidie was al in maart verkregen en de gemeente wilde resultaten zien.

Dat was het begin van de ellende. We begonnen zonder een degelijk uitzendplan, met slechts twee keer proefdraaien achter de rug. Daarnaast waren er vanaf het begin te weinig medewerkers, en had de SLOK geen enkele naam-bekendheid, omdat het geld voor publiciteit ontbrak." Aldus Bos.



Medewerkers van de SLOK in de pijpenla.

De redactieruimte van de SLOK annex kleedkamer van de Stadsgehoorzaal.

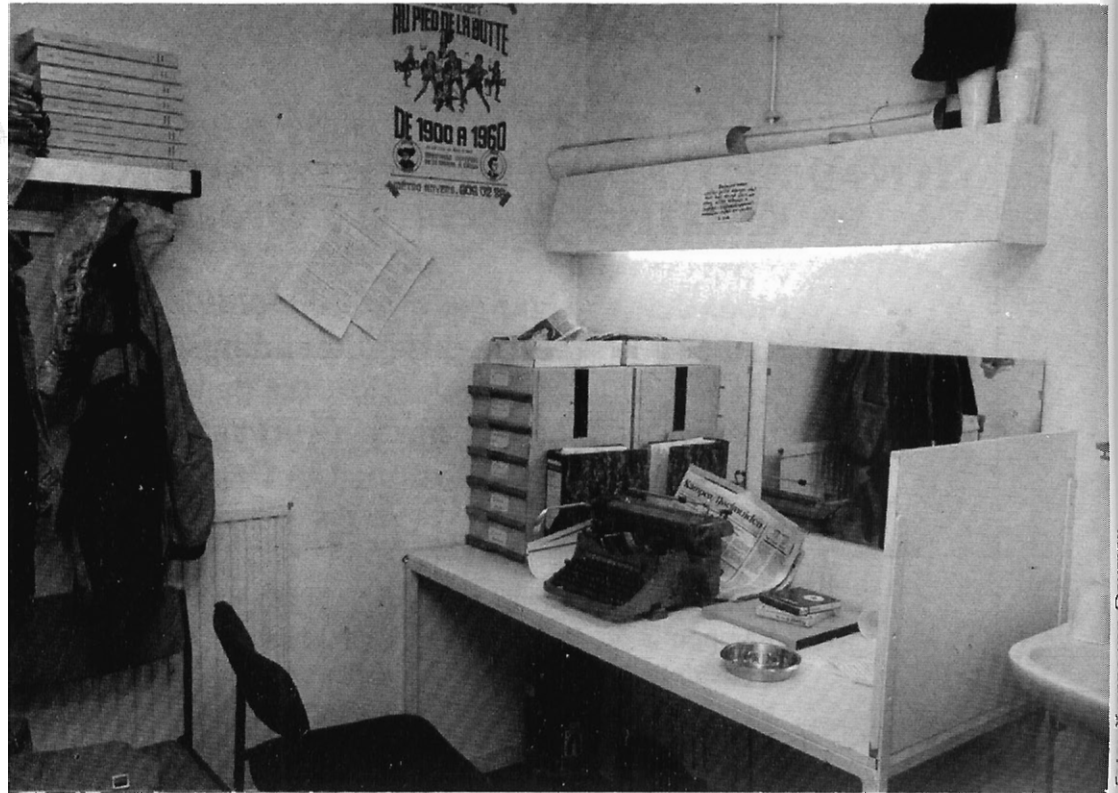

MINIMAAL

Bij de oprichting van de Kamper omroep stond professionaliteit en kwaliteit centraal. Deze doelstelling blijkt nu, na negen maanden, een doodgeboren kindje. Professionaliteit en kwaliteit blijken niet haalbaar te zijn omdat de SLOK te kampen heeft met een aantal grote problemen. Allereerst het geld. Van de gemeente komt een structurele subsidie van tienduizend gulden per jaar. De rest van de begroting moet worden opgebracht door donateurs en sponsors. Tot dusver bedraagt het gat op de begroting echter dertigduizend gulden. Het dagelijks bestuur van de SLOK zou liever zien dat de gemeente een begin-subsidie van veertigduizend gulden had gegeven. Met dit bedrag, technisch gezien minimaal, had de lokale omroep in materiaal opzicht voldoende armslag gehad om zo professioneel mogelijk van start te gaan. "De randvoorwaarden zijn minimaal." Dat zegt Jan Leefrink, voorzitter van het dagelijks bestuur en tevens docent Radio aan de Academie voor de Journalis-

tiek in Kampen. "De gemeente is niet realistisch in haar kijk op de SLOK. Niet gehinderd door kennis van zaken hebben ze wel de macht om te beslissen over de toekenning van subsidies."

Volgens Leefrink is de redenering van de gemeente omgekeerd aan die van de SLOK. B en W van Kampen gaan ervan uit dat een lokale omroep zichzelf financieel kan bedruipen als zij hun bestaansrecht hebben bewezen. Jan Leefrink daarover. "Geld moet voorwaarde scheppend zijn. Als we niet voldoende geld krijgen om een degelijke omroep op poten te zetten, dan kunnen wij onszelf niet bewijzen. Dan kan er geen sprake zijn van onmiddellijke professionaliteit en kwaliteit van de programma's." De SLOK kampt hierdoor met een zeer geringe groei wat donateurs betreft. Van zichzelf bedruipen kan voorlopig geen sprake zijn.

RUIMTE

Het tekort aan geld heeft dus in de beginfase voor moeilijkheden gezorgd, echter daar blijft het niet bij. De gevolgen

van de minimale subsidie zijn nog steeds merkbaar. De ruimte waar de SLOK nu is gevestigd, de Stadsgehoorzaal, is goedkoop maar veel te klein. Het werkt onderlinge spanningen in de hand. Leefrink: "Radiomakers zijn in het algemeen egocentrisch bezig. Dat is op zich niet erg, als er maar genoeg ruimte is.

In de huidige behuizing is er absoluut geen mogelijkheid om de spanningen te relativeren. Daardoor lopen de irritaties hoog op."

Het ruimtegebrek en de daaruit voortvloeiende ruzies hebben een groot verloop onder de vrijwilligers van de SLOK tot gevolg. De vrijwilligers die weer een apart probleem vormen.

ZEVEN SLOKJES

Zoals iedere lokale omroep drijft ook de SLOK op vrijwilligers. Goedwillende amateurs uit alle lagen van de Kamper bevolking. Mensen met ieder een eigen kijk op radio maken. De een ziet het als hobby, de ander is er serieuzer mee bezig.

In Hilversum wordt een medewerker betaald om een be-

paalde taak uit te voeren. Bij een lokale omroep is er wel sprake van een taakverdeling, maar in de praktijk vervaagt dat omdat elke vrijwilliger die radio gaat maken achter de microfoon wil. Buroredactie, productie, en regie wordt door de medewerkers als ondergeschikt aan presentatie gezien. Dit terwijl het werk achter de schermen een belangrijke pijler onder een geslaagd programma is.

"De lokale omroep bestaat eigenlijk uit zeven slokjes. Iedereen maakt voor zich radio. Kritiek van anderen wordt niet geaccepteerd." Aldus programmaleider Gerrit Bos. Het is kennelijk niet mogelijk om opmerkingen over anderen fouten te maken, want de angst dat de vrijwilligers dag-met-het-handje zwaaien is bij de SLOK erg groot. Zoveel medewerkers zijn er niet. Ook dit houdt de kwalitatieve groei van de SLOK tegen.

UNIEK

Het verhaal van de lokale omroep in Kampen lijkt een aanschakeling van problemen en mislukkingen. Natuurlijk zijn er ook positieve punten te noemen. "Dat de SLOK dagelijks twee uur uitzendt is landelijk gezien toch al uniek te noemen. Dat er, hoe dan ook, elke dag uitzending is geeft al een indicatie van professionaliteit." Aldus Jan Leeferink. Daarnaast heeft de SLOK enkele medewerkers die afkomstig zijn van de Academie voor de Journalistiek. Met hun achtergrond zorgen zij voor kwaliteitsinbreng. Waar iedereen het over eens is, is dat het sportprogramma op de zaterdagmiddag de meest geslaagde uitzending is. Het biedt rechtstreekse verslagen van wedstrijden, actualiteiten en interviews. Een goed geheel van informatie en amusement. Leeferink: "Zo zou het over de hele linie moeten zijn.

Als de mensen die nu meewerken doorzetten kan de SLOK uitgroeien tot een volwaardige lokale omroep."

Toch blijft de SLOK, zoals zoveel lokale omroepen in Nederland, een zorgenkindje. Te snel in het diepe gegooid en zonder een gedegen voorbereiding draait de SLOK op een middelmatig nivo. Dit is ook doorgedrongen tot de medewerkers. Inmiddels is er een commissie benoemd die de structuur van de SLOK opnieuw gaat bekijken. De vraag blijft of ook dit gedoemd is te mislukken. Ondanks de inzet van iedere medewerker voor zich is de SLOK niet een geheel. De structuur ligt er, maar niemand houdt zich eraan. Het blijven zeven slokjes.

DiewuKe Kroese & Yvonne van Deursen

Levering van dit programma alleen in Nederland

RON'S AUDIO PRODUCTIES

PRESENTEERT:

DE RON WEST PROMO SHOW

Een syndicated radioprogramma, dat GRATIS beschikbaar wordt gesteld aan lokale stations!

Het programma, dat 1 uur duurt, bestaat o.m. uit:

- De ABC-radioquiz met Ton Tabben.
- Interessante aanbiedingen voor de luisteraars.
- Veel hits.

Dit zijn de voorwaarden:

- Het programma moet ten minste 1 maal per week in z'n geheel worden uitgezonden.
- Om de 5 weken moeten de gebruikte cassettes worden geretourneerd.
- Vooraf moet een borg van f 25,- worden betaald. Dit geldt wordt na eventuele beëindiging van de samenwerking en na retourenzending van de cassettes teruggestort.

Voor meer informatie bel R.A.P. 01740 - 27275 (tussen 14.00 en 21.00 uur)

Meteen bestellen kan ook door f 25,- over te maken op gironummer 4868106 t.n.v. Ron's Audio Producties te Naaldwijk, of stuur f 25,- aangetekend naar: Ron's Audio Producties, Postbus 171, 2670 AD Naaldwijk.

R.A.P maakt ook gezongen en gesproken jingles en commercials. Radioprogramma's maken wij op maat met: Ton Tabben, Ron van den Berg, Ferry Teel, Martin de Rooy, Fergie McNeill, Dave Richards en Ron West.



13,8 V / 18 A Voeding voor lineairs

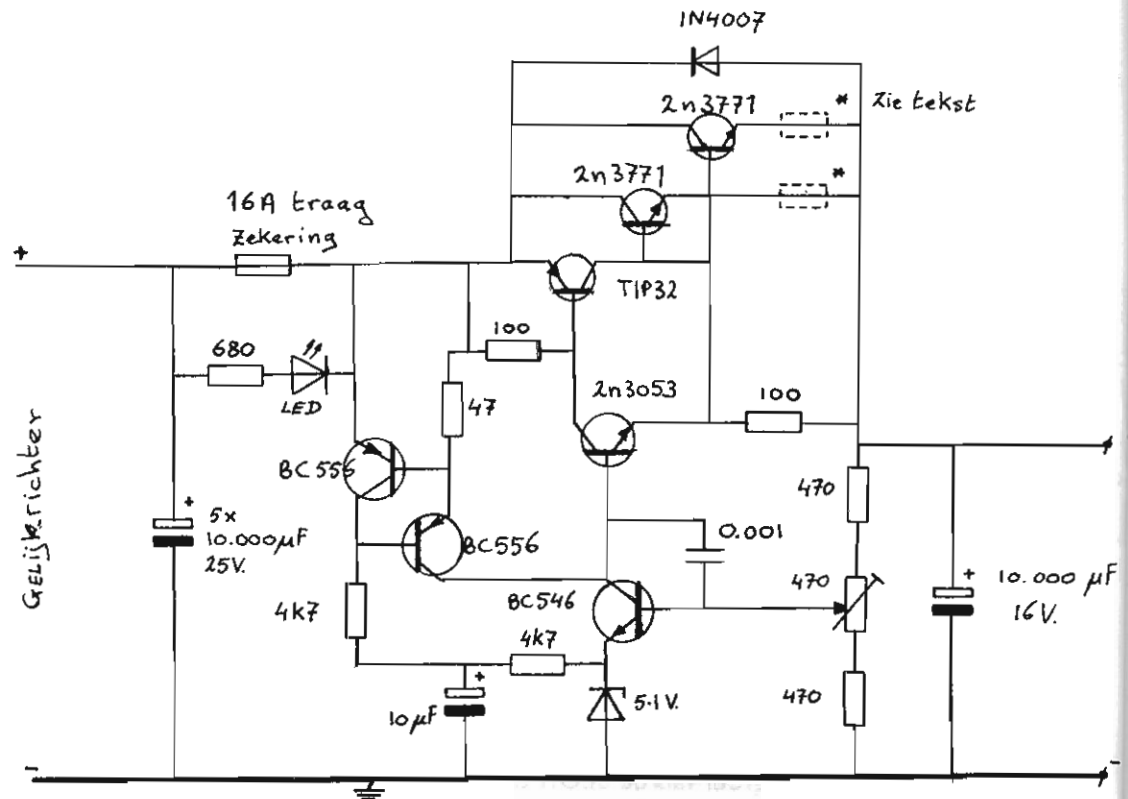

Bovenstaande voeding kan 18 A continu leveren, uiteraard mits de trafo en gelijkrichtdiodes deze stroom kunnen verdragen. De 2n3771 's moeten voldoende gekoeld worden. Het is niet aan te raden deze te vervangen door de 2n3055.

Om beide 2n3771 's evenveel vermogen te laten dissiperen kan men de emitters voorzien van weerstanden (0,05 Ohm), of door de draden van de emitter naar de uitgangsklemmen even lang te maken.

ESSA

Sp. Kuyperplantsoen 32
1975 DW IJmuiden

02550-34972

Printen kant en klaar;		toondecoder	f 50,00
compressor/limiter	v/a f 49,00	temperatuur sensor (met relais uitgang)	f 50,00
limiter	v/a f 49,00	auto alarm (spanningsval)	f 50,00
P.L.L. systeem	v/a f 76,00	timer 4 sec...5 min	f 50,00
meetzender	v/a f 45,00	D.V.M. 3 digits	f 60,00
voeding	v/a f 15,00		

– wij maken ook elektronische schakelingen in opdracht (ook voor partikulieren) voor hele lage prijzen.

– wij etsen en boren ook printplaten (ook enkel stuks)

– wij ontwerpen voor U tegen bijzonder laag tarief (ook voor partikulieren)

NIEUWSLEZEN MET VOLLE MOND

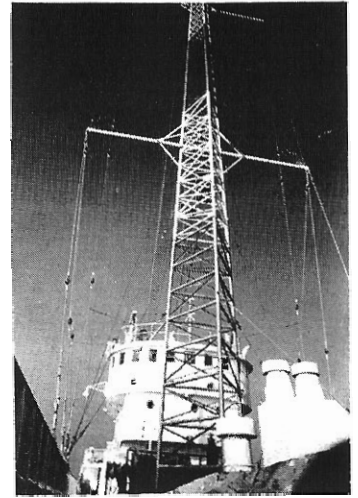

Wat is een nieuwslezer? Domme vraag, zult u zeggen, iemand die op radio of televisie het nieuws voorleest natuurlijk. Ja, oké, maar is een nieuwslezer een bepaald type mens, in de zin van mooi, intelligent, rustig, zelfverzekerd etc., of juist het tegenovergestelde van al die eigenschappen? Die vraag is in zijn algemeenheid niet te beantwoorden, zou de gemiddelde politicus in een interview zeggen, maar wel in het bijzonder. (Huiswerk: bedenk een voorbeeld van een domme nieuwslezer.)

Eén van de meest opvallende eigenschappen van een goede nieuwslezer is onopvallendheid. Hij of zij is er niet, niet hoorbaar, niet zichtbaar, en tegelijkertijd komt juist daardoor de informatie wel over. Daarom heb ik F. Emmer altijd zo erg gevonden. Meneer Emmer geeft mij het gevoel dat-ie niet in een camera, maar in een spiegel kijkt. Dat leidt af! Zo ook het mummelende, slaperige en daarom ergernis opwekkende stemgeluid van A. Langenberg. Zo, die twee komen dus ook nooit meer op de koffie.

Behalve onopvallend is een nieuwslezer ascetisch. Tijdens het werk zijn in ieder geval drinken en zeker eten taboe. Nu is eten wel met meer dingen niet te combineren. Sex bijvoorbeeld. Voorbeeld? Het gerecht Borst met Slagroom. Stel mevrouw, u en uw partner ontwaken. U heeft gewoon geen zin. Hij daarentegen wordt al opgewonden door de wetenschap dat het zondagochtend is. Met een mysterieuze glimlach geeft u hem de opdracht het bed tijdelijk te verlaten en in de keuken een kwart liter slagroom te gaan kloppen. Vervolgens geeft u hem permissie de room gelijkmatig over uw borsten uit te spreiden. Daarna biedt u de slagroom ter consumptie aan. Ijverig en gulzig gaat uw partner aan het werk. Het gevolg van een kwart liter slagroom op de nuchtere maag zal niet lang op zich laten wachten. Een uitbarsting van de Etna dus, hopelijk ter hoogte van wasbak of toiletpot.

Maar goed, eten en nieuws. Dat gaat ook niet. Mijn Engelse collega Kevin Turner besloot ooit een kwartier voor het Engelstalige nieuws- bulletin van 09.30 uur een restje spaghetti van de vorige avond als ontbijt naar binnen te werken. Terwijl hij daarmee bezig is, ziet hij dat het bijna half tien is en voert vervolgens het tempo flink op. Fout! Resultaat: nieuws met ernstige oprispingen. Zo ernstig, dat de spaghetti-slierten bijna mijn monitor-speaker uitkwamen. Die arme Kevin staat bekend als perfectionist...

Ik ben tot de ontdekking gekomen dat het eten van bijv. een appel of sinaasappel fatale gevolgen kan hebben. Die twee vruchten laten namelijk niets heel van je speeksel, d.w.z. je hebt er ineens teveel van (lekker vies, hé?) met als gevolg dat het nieuws nogal eh... nattig klinkt.

Een dropje, zult u zeggen, is altijd goed voor de stem. Ja ja. Nou, niet bij mij. Dit keer geen nat nieuws, maar plakkerig. Eén dropje en je klinkt alsof je een heel pond drop tussen de kiezen hebt zitten. Een slok cola en een zin wordt een woordenbrij. Jus d'orange: zie sinaasappel. Maaltijden of hapjes tussendoor leiden, zo zagen wij reeds, tot erupties van lucht uit de slokdarm. Mag er dan helemaal niks? Nee. Een goede nieuwslezer onthoudt zich. Op koffie na. Veel, heel veel koffie. En al die cafeïne maakt van een nieuwslezer een energiek en warmbloedig mens. Eenzaam dobberend op de Noordzee verlang je dan ook regelmatig naar een portie Borst met Slagroom.

NEDERLAND IS ER (NOG) NIET KLAAR VOOR ...

Syndicated radio. Vele initiatieven zijn er reeds gesneuveld. PS Productions, een onderdeel van Rinand Media bv, doet het beter.

Professionele programma's, elke dag opnieuw, en inpasbaar in iedere identiteit.

Tegen een prijs die helemaal niet kan. En nu kunnen we hier wel allerlei kretten slaken, maar de geïnteresseerde man (of vrouw) achter een professioneel radiostation weet na deze tekst genoeg om in Amsterdam 683178 te bellen.

Wij sturen dan graag meer informatie, en uiteraard een proefprogramma. En oh ja; hoewel we een Belgische stem aan de telefoon verwachten, schrikken we niet van Nederlandse reacties. We zullen hoogstens verbaasd zijn ...

VERNIEUWD!

GENOEG GEPRAAT NU!!

FRM
FREE RADIO MAGAZINE

Het vakblad
voor de
radiomaker

WANT over radio kan je ook lezen!
10 x per jaar alles, maar dan ook alles
over radio. Hoe, wat en waar gebeurt
lees je in het FRM-Magazine.
Vul de bon in of bel 020 - 683178.

Ja, ik neem een jaarabonnement à f 45,-,
ik betaal na ontvangst van de acceptgiro.

Naam:

Adres:

Postcode:

Plaats:

In enveloppe zonder postzegel sturen
naar: FRM, Antwoordnummer 10516,
1000 RA Amsterdam.

AL 14 JAAR
ALLES OVER
RADIO

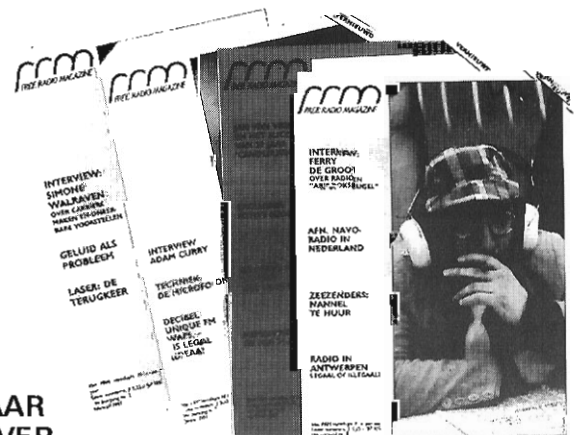

DE ONTHEILIGING VAN DE COMPACT DISC

"Ik hou niet van space-shuttle technologie, als het niet nodig is", zegt de heer Kok van 'Optical Disc & Memory Engineering'. Hij had wat eigen ideeën omtrent de fabricage van de Compact-Disc. Nu maakt hij samen met een compagnon plaatjes voor onder de drie gulden kostprijs. Vooralsnog verklaren de 'Groten' hem niet serieus te nemen. Sinds maart jongstleden echter heeft zijn bedrijf al 26 lijnen verkocht à 3 miljoen mark. "U moet het zo zien", zegt hij aan het eind van het gesprek, "het is net een spannend jongensboek, gewoon: een jongensboek".

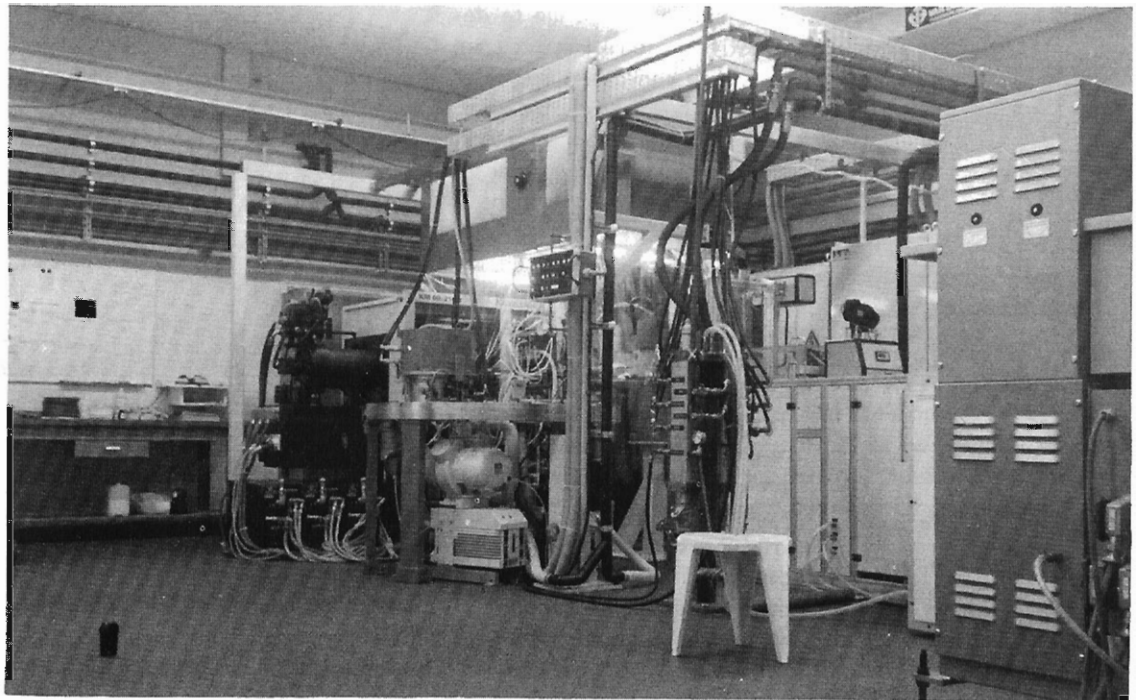

FROM MASTER TO READY PACKED DISC

Op het moment dat je aan een CD-fabriek denkt, zie je mannen in witte jasjes en stofkapjes voor. Bekend is dat er bij de productie van de plaatjes gigantische aantallen in de prullenbak verdwijnen, en dat het produkt derhalve met de grootst mogelijke omzichtigheid behandeld moet worden. "Nou, ik rook gewoon mijn sigaartje naast de machine als ik met klanten sta te praten hoor", zegt de heer Kok. En hij legt uit: "Het probleem is als volgt. Bij een grote firma zeggen ze dat ze een kunststofschiifje gaan maken waar geen stof op mag komen. Nu ben jij Hoofd Stof. Bij Philips, zeg maar. Dan denk jij: 'aan mijn lijf geen polonaise, ik maak 25

beveiligingen zodat ze mij achteraf nooit de schuld kunnen geven'. Dan gaat het plaatje naar de metaliseerboer toe. Die doet precies hetzelfde.

Kom je dan uiteindelijk bij de kwaliteitscontrole dan hebben die ook nog eens 2555 aanmerkingen. Dan roep ik ja, als je twee winterjassen aantrekt heb je het ook nooit koud, maar je moet wel normaal blijven doen. Overkill meneer, totale overkill noem ik dat."

Wat heeft Kok nu precies gedaan?

Hij heeft in ieder geval niets uitgevonden. Bestaande machines heeft hij door middel van robots en intelligente soft-ware gekop-

peld. Eén onderdeel van de aldus gecreeëerde lijn is verkleind, en op die machine heeft hij het alleen-verkooprecht voor een jaar. Dat jaar voorsprong heeft hij dus. Want patenten, octrooien en dergelijke, "ach, dat duurt jaren". Dus ontwikkelde hij een demonstratie-lijn, en begon. Elke 8 seconden rolt er een plaatje uit, kostprijs nog onder de drie gulden per stuk. Uitval tussen de 5 en 14%. De hele lijn kost (slechts!) 3 miljoen mark. Die lijn beslaat niet het gehele productieproces: de 'master' (om het in een lekerterm te stellen) moet elders worden gemaakt. De eenmalige prijs daarvoor is ongeveer f 3600,--. Maar dan kan Kok

ook onmiddelijk aan de slag. Gezien het feit dat je een half jaar geleden voor een plaatje ongeveer twaalf gulden kwijt was, lijkt er sprake van een revolutie. Of in ieder geval de mogelijkheden daartoe. Want wat Kok met zijn produktielijn gaat doen weet hij nog niet helemaal zeker. Zolang hij genoeg lijnen kan verkopen zal hij niet gaan produceren. Nu heeft hij al 26 lijnen verkocht, maar... hij weet het nog niet. "Ik heb het geheel als een Marklin-trein gezien, het was gewoon een leuke uitdaging. Dat het zo'n groot succes zou worden had ik nooit gedacht.

En produceren, ja, wij zitten niet in de business, hé?

We zijn naar de Midem geweest in Cannes om onze lijn te demonstreren, nou ik kan u zeggen, ik wou na een dag al weg. Het was een hitsige toestand daar, dat hou je niet voor mogelijk. Sorry dat ik het zo zeg, maar iedereen zat elkaar daar op te naaien. Wij zijn gewend om met normale mensen zaken te doen, gewoon, rustig, op een gentleman-achtige wijze. Maar waar we daar in terecht gekomen zijn, ik trek soms de haren uit mijn hoofd, dat mag u best weten. Ik ben daar zo bang voor, begrijpt u, wij doen zo geen zaken. Want wat ik nu allemaal naar mijn hoofd geslingerd krijg, verdachtmakingen enzo, dat heb ik nog nooit in mijn leven meegemaakt. Soms, als ik de verhalen hoor van mensen die hier binnenkomen dan denk ik jongens, weet je wat, ik ga lekker voor f 2,50 plaatjes maken, en dan komen ze vanzelf wel. Het is voor mij verschrikkelijk moeilijk momenteel. Nu maken wij plaatjes voor eventuele klanten en belangstellenden, en dan komt het uiteindelijk toch tot productie. Als iemand ons komt vragen of wij plaatjes willen maken, en die meneer of mevrouw vraagt dat vriendelijk en doet achteraf ook niet moeilijk, dan zeg ik geen nee. Maar ik ga niet zelf op zoek. Ik heb nog nooit tegen iemand gezegd, 'hé mag ik voor jou plaatjes maken?'. En dat is een heel verschil. Tussen september en december is het hoogseizoen, dat weet ik, en missccchien draaien we dan wel dag en nacht. Ik weet het echt nog niet."

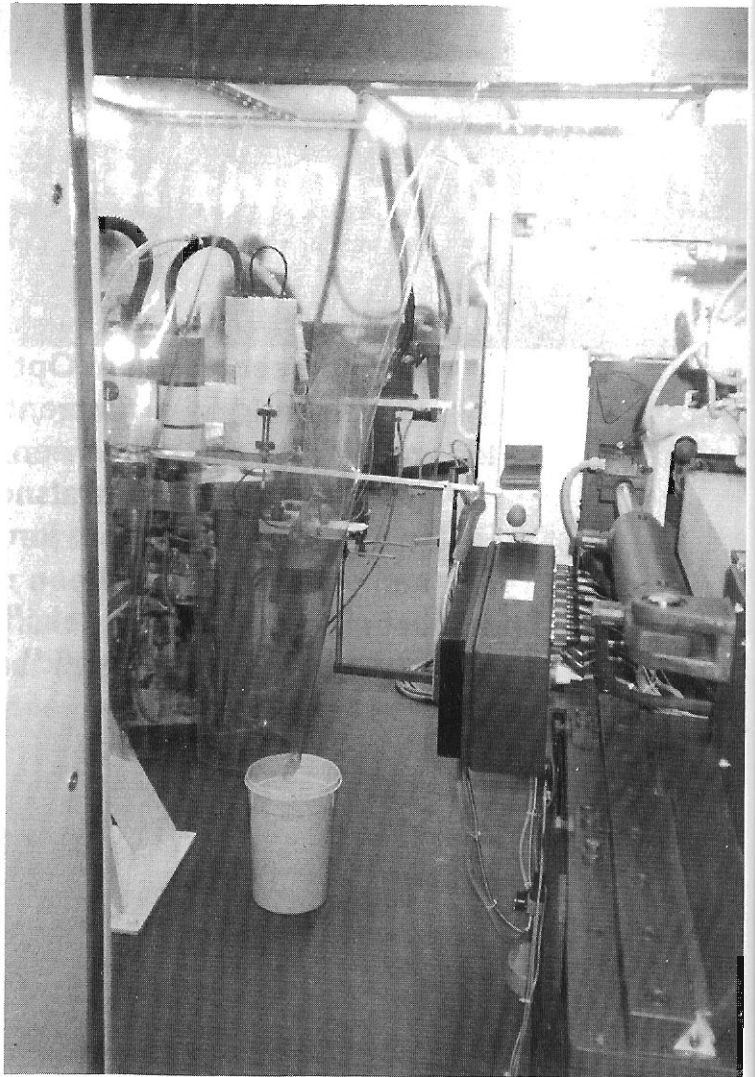

PHILIPS

"Iedereen zegt altijd dat ik afkomstig ben van Philips. Maar ik heb daar gewoon ooit eens twee en een half jaar gewerkt. Ik ben daar zijdelings betrokken geweest bij de productie van het kunststofplaatje, maar dat is maar een heel klein onderdeel van het productieproces. En daar heb ik wat machines voor gekocht. Maar echt met de ontwikkeling heb ik me nooit beziggehouden, daar moet ik heel eerlijk in zijn. Iedereen vindt het wel zo'n leuke 'grap' dat ik van Philips kom, maar zo moet u dat niet zien. Kijk, ik had toen al bepaalde ideeën. Maar bij zo'n groot bedrijf gaat het allemaal wat moeilijker. Wil je daar wat doordrukken dan blijkt dat niet zo makkelijk. In het begin heb ik daar wel plaatjes gemaakt. Gewoon, in de spuitrij. Nou, als ik ze dan gauw in een plastic zakkie deed, en ik liep er mee naar de metaliseer afdeling, dan kreeg je prima plaatjes. Toen dacht ik bij mezelf, als

dat gaat waarom kan dat dan niet in de normale productie? Als je maar vlug genoeg bent. Als het plaatje geen tijd heeft om stof op te lopen, dan komt er toch ook geen stof op? En als het aluminium laagje er op zit dan heeft stof geen invloed meer. Er heeft ooit iemand bij Philips tegen me gezegd: 'meneer Kok, u werkt hier bij een grote firma, en er is hier een heel groot verschil tussen gelijk hebben en gelijk krijgen'. Drie maanden geleden geloofde men er nog niet in bij Philips. Nu hebben ze het gezien en ja,... On the record of off the record? On the record zien ze er nog steeds niets in, maar het is natuurlijk niet zo makkelijk als je een fabriek hebt met 800 man en je kan met 100 man toe. En dat is het interessante van dit systeem. De snelle reactie tijd, de korte doorlooptijd en de enorm lage bedrijfskosten. Het is gewoon een normale machine geworden. Een machine die werkt. Iedereen kan hem bedienen. En wat heb ik aan al dat gezwets van professo-

HA HA, LAAT ZE MAAK KLETSEN!

LB RUSH IS GEK

**GOEIE JINGLES
DUUR ?
KOM NOU !**

Stuur de bon terug voor
de **NIEUWE 1987 zomer-demo**
of bel : **05229-2218**

JA, IK WIL DE NIEUWE DEMOTAPE
MET PRIJS-INFORMATIE.

NAAM
ADRES
POSTCODE
PLAATS

IK STUUR 10 GULDEN MEE.

LB RUSH

SCHEERWEIDE 19
7948 NX NIJEVEEN

ren die met chemische formules komen en je 1000 keer bewijzen dat het niet gaat? Ik ben iemand uit de praktijk en die zegt dat je het gewoon moet proberen. Dan kun je gelijk of ongelijk krijgen. En laat er nu maar eens iemand op mijn stoep staan die zegt dat ik ongelijk heb. Ik maak plaatjes voor een prijs waar niemand aan kan. En dat is toch het enige wat telt?"

PRIJSVERLAGING

De produktielijn kost 3 miljoen mark. Ook een grote maatschappij heeft baat bij deze lijn, want er passen gemakkelijk 5 lijnen in een hal. De instapdrempel voor het produceren van CD's is hiermee aardig verlaagd. Een bank zal eerder 'ja' zeggen tegen een investering van drie miljoen dan van dertig miljoen. Dit, en eerder genoemde gegevens moeten haast wel tot een prijsverlaging voor de consument leiden. Kok: "Ik zal u het volgende zeggen. De vice-president van JVC was hier, vanuit Japan. Die zei: 'meneer Kok, twee dingen. Allereerst gefeliciteerd, en ten tweede, u bent een

gevaar voor de CD-fabrikanten'. En daarom is het misschien maar goed dat ik een klein firma'tje ben en niet veel kan doen. Wat ik wel denk is dat wij de CD daar gebracht hebben waar hij hoort. Wij hebben het gebracht tot een produkt dat iedereen zich kan permitteren. Ook kinderen van 16 en 17 jaar. Waar ik het meeste bang voor ben is dat er morgen een firma komt die zegt "if we can't join them, we'll buy them". En dat is echt geen grapje hoor. Maar prijsverlaging, ja ik weet dat niet. Ik zit niet in die business. Ik kom uit de machinewereld. Maar op zich, ja het lijkt me geen probleem om voor twintig gulden een CD in de winkel te leggen."

Na zo 'n uitspraak is het tijd om eens een grote CD-fabriek te bellen. De verantwoordelijke man bij Dureco is niet aanwezig, zijn vrouw wel. Zij kent de heer Kok. Afgezien van het feit dat 'hij de markt verpest' en 'zijn apparatuur nog niet eens betaald is', schijnt zij er niets van te weten. Als ik later terug bel wordt er telefonisch geen commentaar ge-

geven. Wel mag ik langskomen, maar telefonisch: nee. Philips dan. Daar was (en is waarschijnlijk nog steeds) niemand voor commentaar bereikbaar.

AANZET

Op het gebied van CD's is een verdere technische ontwikkeling en een daaraan gekoppelde prijsdaling natuurlijk onvermijdelijk. Anders zijn straks de spelers bij wijze van spreken goedkoper dan de plaatjes. De vraag alleen blijft, of de heer Kok en OD & ME daarbij het voortouw nemen. De aanzet is in ieder geval gegeven. "... meneer, ik maak CD-plaatjes voor een prijs waar niemand aan kan, en dat is toch het enige wat telt.... ?" Nee, dus. Zo werkt het helaas niet. Hoewel het wel zo zou moeten werken. Want gelijk, dat heeft hij. Maar de platenindustrie is een groot bedrijf, en er is een groot verschil tussen gelijk hebben en gelijk krijgen. Hij zei het al: "Ik ken die business niet..."

Jeroen van Baaren

Fostex Portastudio X-30

Fostex is een naam bij uitstek in de goedkopere multi-track sector. Met name de acht-sporen recorders zijn over het algemeen wel bekend. Sinds half juni is de Fostex X-30 portastudio beschikbaar, een draagbare mixer-recorder waarbij zelfs het uiterlijk niet vergeten is.

De portastudio bestaat uit een recorder en mixer gedeelte. Het recordergedeelte werkt met chroomcassettes. 2 + 2 sporen opname, of op ieder spoor apart opnemen is mogelijk. Uiteraard is een 4 sporen synchroon weergave mogelijk. De bandsnelheid (4,75 cm per sec) is plus of min 15% regelbaar. Ook beschikt het apparaat over ingebouwde Dolby B en C ruisonderdrukking

door middel van een om en uit schakelaar.

De ingangskanalen (2) zijn omschakelbaar line en mic. Er zijn 4 uitgangskanalen, 2 masteruitgangen met hoog en laag toonregeling. Daarnaast is aflezing zeer goed mogelijk op twee lange LED niveau meters. De 4 kanalen monitormixer is uitgerust met lijn en hoofdtelefoon uitgang. Ter complementering is er een

aparte sync. ingang om op spoor 4 aparte sync signalen op te nemen.

Dit apparaat is -op radio gebied- bij uitstek geschikt voor montage van jingles, korte reportages en opnames op locatie. De prijs zal, inclusief BTW, ongeveer 1600,- bedragen. Voor meer informatie: Prom Audio bv, 020-141749.

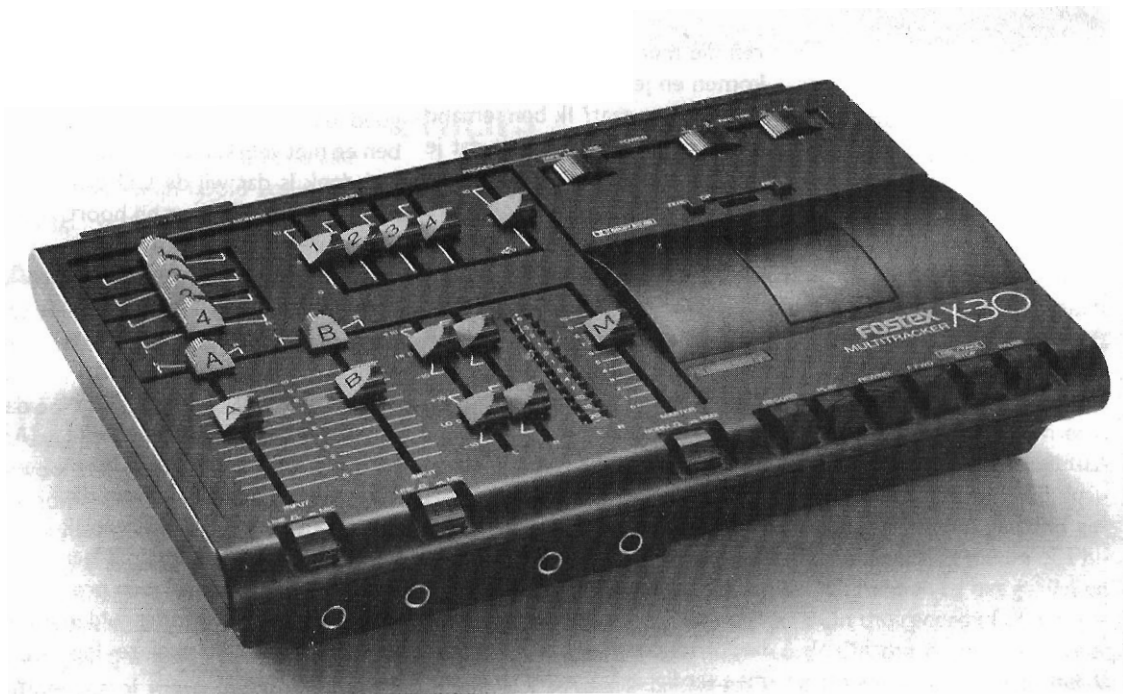

MET

R&R produkties

EINDELIJK IETS LEUKS VOOR JE DAGELIJKSE RADIO-SHOW !!

de FUN-TAPE

De FUN-TAPE verschijnt maandelijks en bevat sketches, grappen, komische jingles, kortom iedere dag iets leuks en origineels in jou programma.

De tape kost 24,50 inclusief verz. kosten. Je betaalt aan de postbode.

Stuur een briefje naar R&R pr. postbus 4961, 5604 cd in Eindhoven.

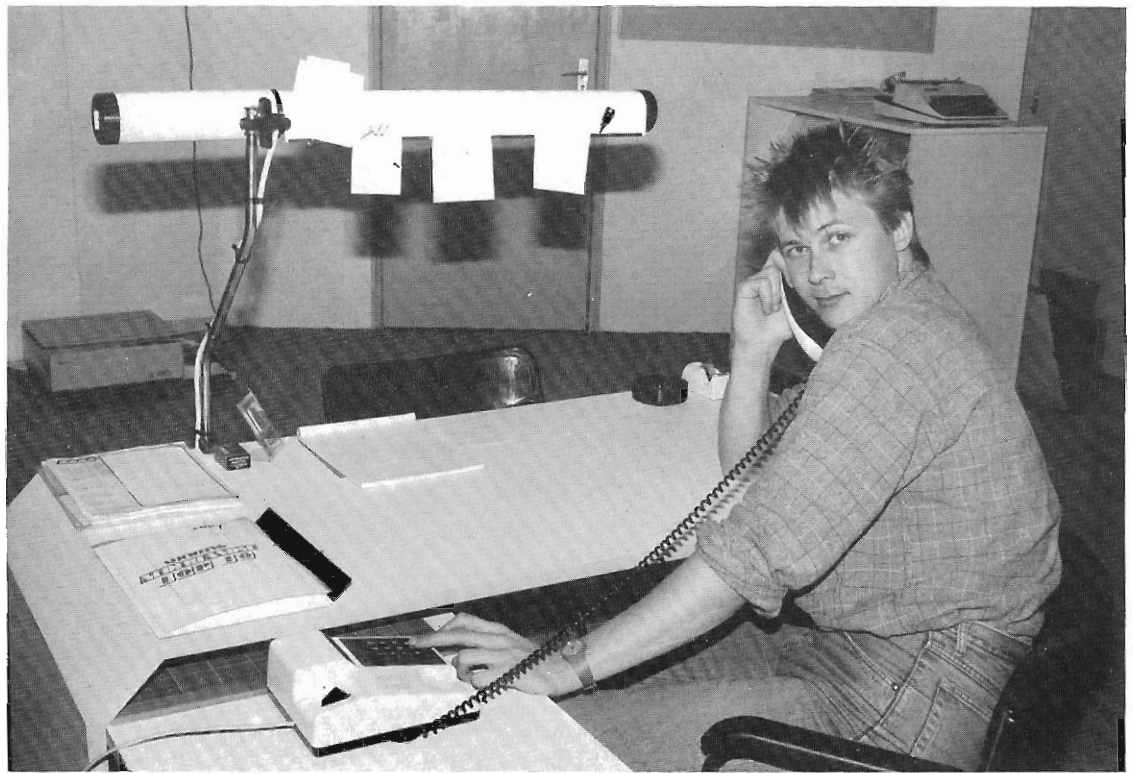

TOT ZOVER

Het juli-nummer. De zomer is voorbij voordat je het weet. Desondanks is het aantal reacties op het vorige nummer hoger geweest dan ooit tevoren. Zo was er een reactie op de actie „trek Ad Roland achter de microfoon vandaan”, dit in verband met het groot aantal grijsaards in Hilversum. Een lezer wist met zekerheid te vertellen dat Ad in het bezit was van naaktfoto's van Joop Landré. Dit zou de reden zijn dat hij tot in lengte van dagen verzekerd was van werk . . .

Binnen bovengenoemd kader zijn wij nog steeds, en al maanden, van plan een DJ-wedstrijd te organiseren. Dit aangezien er genoeg talent in Nederland en België rond loopt. Maar door rond te lopen kom je er niet, talent moet wel hoorbaar zijn. Mochten er lezers zijn die hierover gedachten en/of ideeën hebben, dan stellen we het op prijs wanneer zij dat laten weten. (Nu reeds geld sturen behoort ook tot de mogelijkheden . . .).

Tot slot: Mocht u dit magnifieke magazine voor het eerst onder ogen krijgen en een abonneenummer als ideaal zien, dan kunt u gebruik maken van de bon elders in dit blad. Wenst u dit potige periodiek niet te beschadigen, dan kunt u bellen, tijdens kantooruren: 020 - 683178.

Namens alle medewerkers wens ik u augustus.

Jeroen van Baaren

JINGLE-AFNEMERVERKLARING

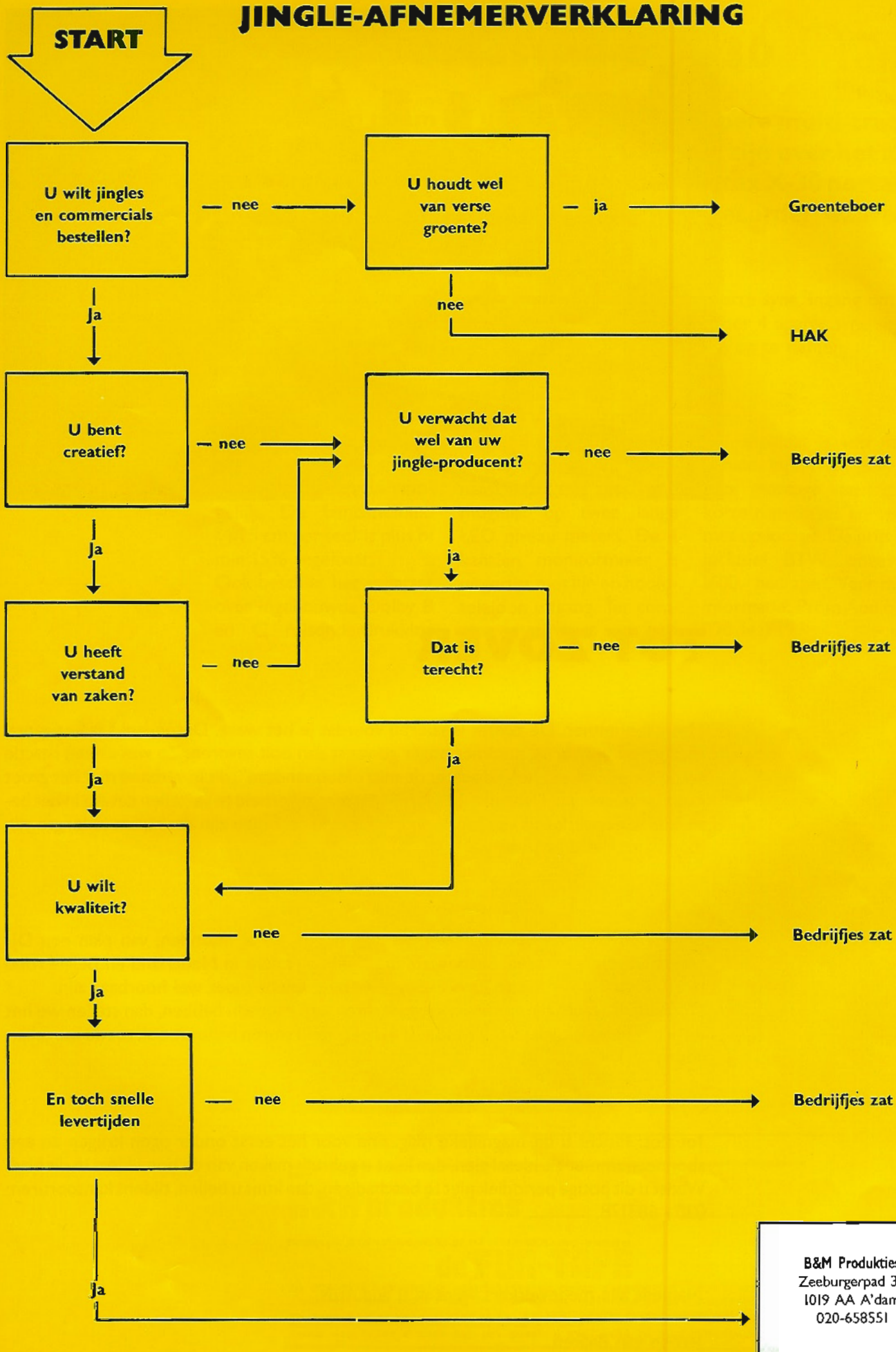

B&M Producties
Zeeburgerpad 33
1019 AA A'dam
020-658551